

車両情報				
車名	初年度登録	型式	形状	車台番号
日野	令和3年4月	2DG-FR1EHJ	冷凍バン	FR1EH-101769-A
走行	馬力	シフト	ブレーキ	ボディ内寸
554,102km	410PS/302KW	セミア/T プロシフト 12速	エア	長: 9,320 mm 幅: 2,270 mm 高: 2,320 mm 門高: 2,270 mm

◎: 良好 ○: 通常走行問題なし △: 要修理 /: 装備無し ※あくまでも当社判断基準によるものです

エンジン			電装関係			キャビン		
点検項目	結果	状態	点検項目	結果	状態	点検項目	結果	状態
異音	◎		エアコン	◎		シート	○	破れ、へたり
オイル混入	◎		スターター	◎		ヘッドライト	◎	LED
オイル漏れ	◎		オルタネーター	◎		ウィンカー	◎	
水混入	◎		P/W(運転席)	◎		ワイパー	◎	
水漏れ	◎		P/W(助手席)	◎		ミラー	◎	
燃料漏れ	◎		坂道発進装置	◎				
排気	◎		異常ランプ	○	ブレーキ摩耗ランプ点灯			
マフラー	◎		オーディオ	◎		走行関係		
ターボ	◎		バックカメラ	◎	カラー	点検項目	結果	状態
冷却水吹返	◎		電格ミラー	◎		リーフサス	◎	
			ETC	/	外された本体室内に有り	エアサス	◎	リヤエアサス
			タコグラフ	/	外された本体室内に有り	パワステ	◎	
						ハンドル	◎	
			上物仕様			燃料タンク	◎	アルミ 400L 400L
			点検項目	結果	状態	点検項目	結果	状態
			床材質	/	アルミ キーストン	異音	◎	
						オイル漏れ	◎	
						デフロック	/	

特記事項 エンジンキー3本、リモコンキー1本、燃料タンクキー2本、ボデーキー2本
記録簿 有 (R4/3~R6/4)

タイヤ残量				タイヤサイズ			
単位: mm							
0	0	0	0	295/80R22.5	295/80R22.5		
—	—	—	—	—	—		
0	0	0	0	11R22.5 14PR	11R22.5 14PR	11R22.5 14PR	11R22.5 14PR
9	10	7	10	11R22.5 16PR	11R22.5 16PR	11R22.5 16PR	11R22.5 16PR
スベア	10	—	—	スベア	295/80R22.5	—	—
素材: アルミ				備考: フロントタイヤ2本偏摩耗			

上物仕様			
上物名	メーカー	型式「製造番号」	年式
冷凍バン	矢野特殊自動車	TPA9492-4 「B210172」	令和3年3月
【備考】ラッシングレール2段、LED庫内灯2列、ジョロダーレール4列、水抜き穴4箇所、左観音ドア、パレティアガイド、断熱材厚みリヤ60mm、サイド60mm			
冷凍機/サブエンジン(スタンバイ付)	菱重	TU100S-CN 「197900211BL」	令和3年
【備考】-35℃設定、1h(22.5℃→-9.7℃)確認、アワーメーター4331h			
【備考】			

外装状態			
キャブコーション	フレーム番号	フレームのさび	飛石
有	確認済	小	飛石有(リヘア可)

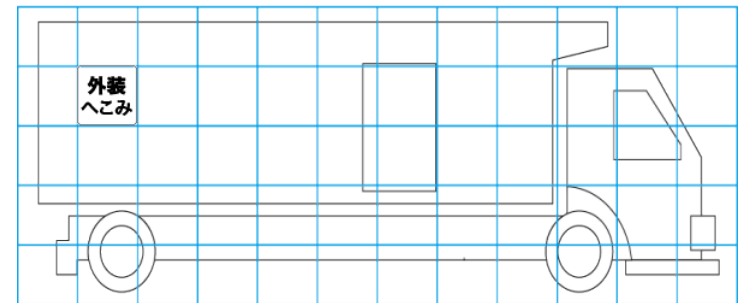
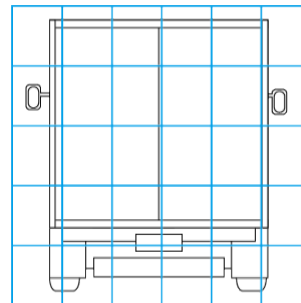
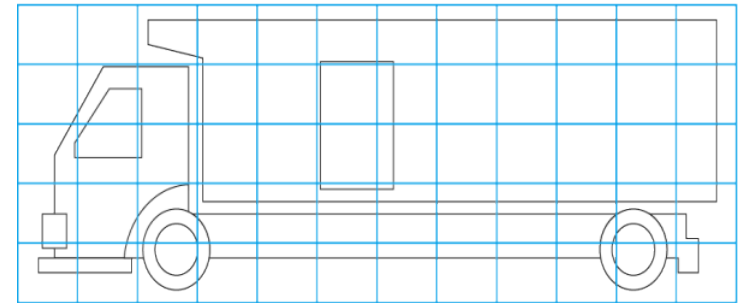
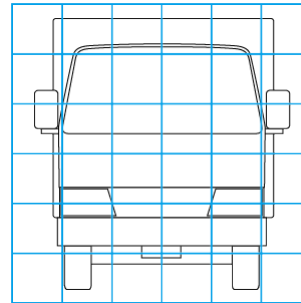

【外装】					【ボデー内】					
外装キズ	外装へこみ	うき	曲がり	サビ	補修跡	割れ	庫内キズ	庫内へこみ	庫内穴あき	床汚れ