

車両情報				
車名	初年度登録	型式	形状	車台番号
日野	令和3年2月	2PG-FD2ABG	アルミウイング	FD2AB-118770-A
走行	馬力	シフト	ブレーキ	ボディ内寸
245,686km	240PS/177KW	M/T 6速	エア	長: 6,240 mm 幅: 2,400 mm 高: 2,430 mm 門高: 2,330 mm

◎: 良好 ○: 通常走行問題なし △: 要修理 /: 装備無し ※あくまでも当社判断基準によるものです

エンジン			電装関係			キャビン								
点検項目	結果	状態	点検項目	結果	状態	点検項目	結果	状態						
異音	◎		エアコン	◎		シート	◎							
オイル混入	◎		スターター	◎		ヘッドライト	◎ LED							
オイル漏れ	◎		オルタネーター	◎		ウィンカー	◎							
水混入	◎		P/W (運転席)	◎		ワイパー	◎							
水漏れ	◎		P/W (助手席)	◎		ミラー	◎							
燃料漏れ	◎		坂道発進装置	◎		<th colspan="3">走行関係</th>			走行関係					
排気	◎		異常ランプ	◎					点検項目	結果	状態			
マフラー	◎		オーディオ	◎		リーフサス	◎							
ターボ	◎		バックカメラ	◎ カラー		エアサス	◎ リアエアサス							
冷却水吹返	◎		電格ミラー	◎		パワステ	◎							
<th colspan="3">ミッション</th>			ミッション			ETC	/	ハンドル	◎					
			点検項目	結果	状態	タコグラフ	/	燃料タンク	◎ スチール 200L ステンレス巻き					
ギア鳴き	◎		<th colspan="3">上物仕様</th>			上物仕様			<th colspan="3">デフ</th>			デフ		
ギア抜け	◎					点検項目	結果	状態				異音	◎	
クラッチ	◎		床材質	/ 木材		オイル漏れ	◎							
異音	◎					デフロック	/							
オイル漏れ	◎													
リターダ	/													

特記事項 エンジンキー1本、ボデーキー2本、床面補修跡有り
記録簿 有 (R3/8~R6/6)

タイヤ残量			
単位: mm			
5	6		
—	—		
6	6	7	7
—	—	—	—
スベア		10	—

タイヤサイズ			
	225/80R17.5	225/80R17.5	
	—	—	
225/80R17.5	225/80R17.5	225/80R17.5	225/80R17.5
—	—	—	—
スベア		225/80R17.5	—
素材: アルミ		備考:	

上物仕様			
上物名	メーカー	型式「製造番号」	年式
アルミウイング	日本トレクス	DMS 「W4D4347」	令和2年7月
【備考】ラッシングレール2段、庫内灯7ヶ、引出しフック5対			
パワーゲート/格納ゲート	極東開発工業	CG1002K-B3MRA2 「21T010213N」	令和3年1月
【備考】全長1570mm、全幅2330mm、有効幅2220mm、1370mm、渡し板、ラジコン			
【備考】			

外装状態			
キャブコーション	フレーム番号	フレームのさび	飛石
有	確認済	小	飛石有(リペア可)

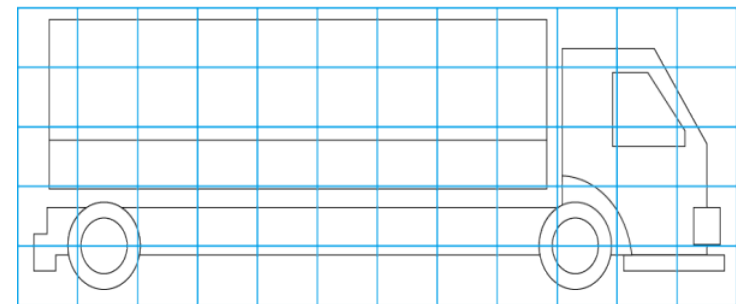
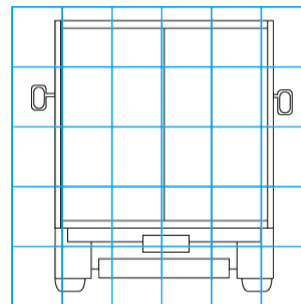
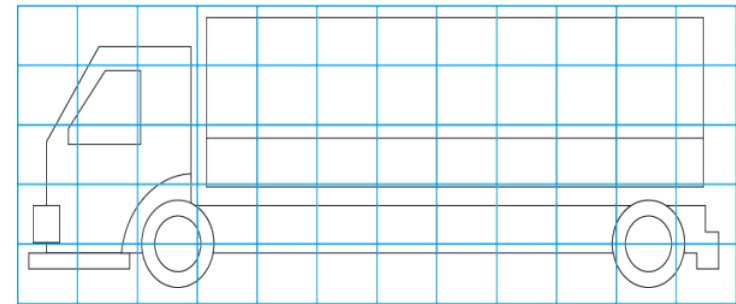
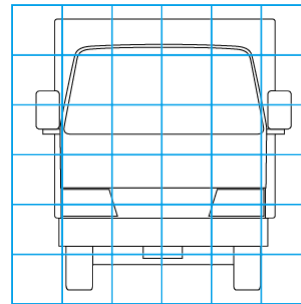

【外装】					【ボデー内】					
外装キズ	外装へこみ	うき	曲がり	サビ	補修跡	割れ	庫内キズ	庫内へこみ	庫内穴あき	床汚れ