

車両情報				
車名	初年度登録	型式	形状	車台番号
日野	令和 1年1月	TKG-XZU710M	ドライバン	XZU710-0026919-A
走行	馬力	シフト	ブレーキ	ボディ内寸
195,228km	136PS/100KW	M/T 5速	ハキューム	長: 4,495 mm 幅: 2,080 mm 高: 2,180 mm 門高: 2,090 mm

◎: 良好 ○: 通常走行問題なし △: 要修理 /: 装備無し ※あくまでも当社判断基準によるものです

エンジン			電装関係			キャビン		
点検項目	結果	状態	点検項目	結果	状態	点検項目	結果	状態
異音	◎		エアコン	◎		シート	○	破れ、タバコ穴、 擦れ、汚れ
オイル混入	◎		スターター	◎		ヘッドライト	◎	ハロゲン
オイル漏れ	◎		オルタネーター	◎		ウィンカー	◎	
水混入	◎		P/W (運転席)	◎		ワイパー	◎	
水漏れ	◎		P/W (助手席)	◎		ミラー	◎	
燃料漏れ	◎		坂道発進装置	◎				
排気	◎		異常ランプ	◎		走行関係		
マフラー	◎		オーディオ	◎		点検項目	結果	状態
ターボ	◎		バックカメラ	◎	カラー	リーフサス	◎	
冷却水吹返	◎		電格ミラー	◎		エアサス	/	
ミッション			上物仕様			パワステ	◎	
点検項目	結果	状態	点検項目	結果	状態	ハンドル	○	擦れ
ギア鳴き	◎		床材質	/	木材	燃料タンク	◎	スチール 100L
ギア抜け	◎					デフ		
クラッチ	◎					点検項目	結果	状態
異音	◎					異音	◎	
オイル漏れ	◎					オイル漏れ	◎	
リターダ	/					デフロック	/	

特記事項 キャブ内傷: 汚れ有り  
エンジンキー2本 キーレスリモコン1個 ボディキー4本  
記録簿 有 (H31/4~R4/4)

タイヤ残量			
単位: mm			
3	1		
-	-		
1	2	1	1
-	-	-	-
スペア		6	-

タイヤサイズ			
	205/70R17.5	205/70R17.5	
	-	-	
205/70R17.5	205/70R17.5	205/70R17.5	205/70R17.5
-	-	-	-
スペア		205/70R17.5	-
素材: スチール	備考:		

上物仕様			
上物名	メーカー	型式「製造番号」	年式
ドライバン	トランテックス	「V058E44-02」	平成30年
【備考】 スライド式サイド扉 ラッシングレール3段 LED庫内灯3個 渡し板 90度ストッパー1対			
パワーゲート/格納ゲート	極東開発工業	CG1001H-B3MRAA 「18T100081N」	平成30年10月
【備考】 キャスターストッパー 全長1225mm 全幅2070mm 有効長1015mm 有効幅1990mm 最大昇降質量1000kg			
【備考】			

外装状態			
キャブコーション	フレーム番号	フレームのさび	飛石
有	確認済	小	点傷有

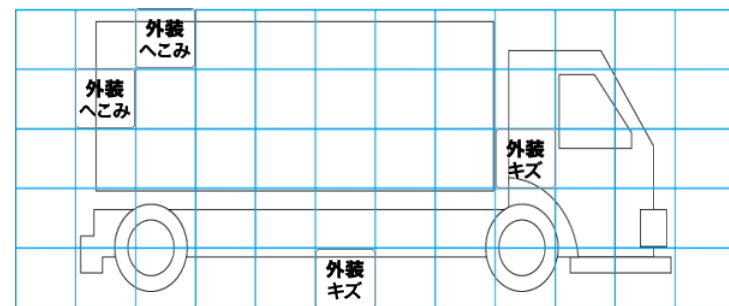
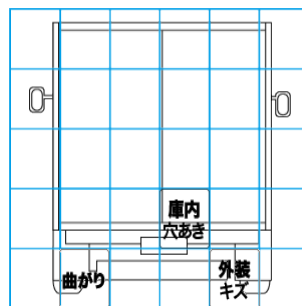
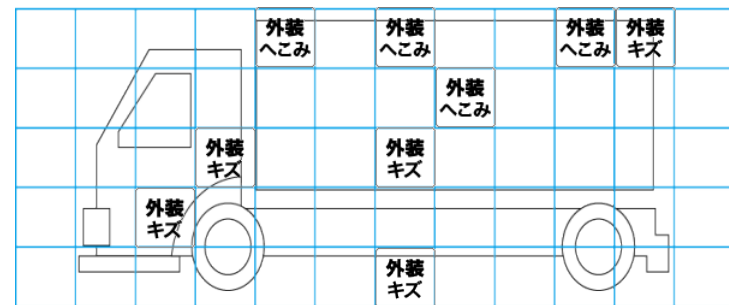
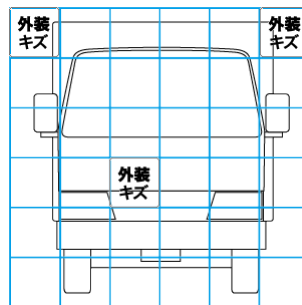

【外装】				【ボデー内】						
外装キズ	外装へこみ	うき	曲がり	サビ	補修跡	割れ	庫内キズ	庫内へこみ	庫内穴あき	床汚れ