

車両情報				
車名	初年度登録	型式	形状	車台番号
いすゞ	令和 6年2月	2PG-CYJ77D	アルミウイング	CYJ77D-7001027
走行	馬力	シフト	ブレーキ	ボディ内寸
148,830km	380PS/279KW	A/T スムーサー 12速	エア	長: 9,670 mm 幅: 2,390 mm 高: 2,670 mm 門高: 2,570 mm

◎: 良好 ○: 通常走行問題なし △: 要修理 /: 装備無し ※あくまでも当社判断基準によるものです

エンジン		
点検項目	結果	状態
異音	◎	
オイル混入	◎	
オイル漏れ	◎	
水混入	◎	
水漏れ	◎	
燃料漏れ	◎	
排気	◎	
マフラー	◎	
ターボ	◎	
冷却水吹返	◎	
ミッション		
点検項目	結果	状態
ギア鳴き	◎	
ギア抜け	◎	
クラッチ	/	
異音	◎	
オイル漏れ	◎	
リターダ	/	

電装関係		
点検項目	結果	状態
エアコン	◎	
スターター	◎	
オルタネーター	◎	
P/W (運転席)	◎	
P/W (助手席)	◎	
坂道発進装置	◎	
異常ランプ	◎	
オーディオ	◎	
バックカメラ	◎	カラー
電格ミラー	◎	
ETC	◎	2.0
タコグラフ	◎	アナログ
上物仕様		
点検項目	結果	状態
床材質	/	木材

キャビン		
点検項目	結果	状態
シート	◎	
ヘッドライト	◎	LED
ウィンカー	◎	
ワイパー	◎	
ミラー	◎	メッキカバー付き、メッキミラーステー、ミラーヒーター及びワイパー付き
走行関係		
点検項目	結果	状態
リーフサス	◎	
エアサス	◎	リヤエアサス
パワステ	◎	
ハンドル	◎	
燃料タンク	◎	スチール 300L 300L
デフ		
点検項目	結果	状態
異音	◎	
オイル漏れ	◎	
デフロック	◎	

特記事項 スマートキー-2ヶ、ドアキー-2本、燃料タンクキー-4本、アドブルーキー-2本、ボデーキー-3本、左後ろサイドマーカー不灯(LED、水浸入記録簿 有 (R6/5~R6/11))

タイヤ残量				タイヤサイズ			
単位: mm							
3	1			245/70R19.5	245/70R19.5		
4	2			245/70R19.5	245/70R19.5		
5	13	7	7	245/70R19.5	245/70R19.5	245/70R19.5	245/70R19.5
9	7	7	8	245/70R19.5	245/70R19.5	245/70R19.5	245/70R19.5
スペア	8	-		スペア	245/70R19.5		-

素材: スチール 備考: 1、2軸目スタッドレス

上物仕様			
上物名	メーカー	型式「製造番号」	年式
アルミウイング	日本フルハーフ	DKV 「W9KE422」	令和 5年6月
【備考】 ラッシングレール2段、LED庫内灯4ヶ、引き出しフック9対、R観音90度ストッパー、庫内キズ汚れ有り、ステンレスフェンダー、アルミサイドバンパー、右側樹脂工具箱、左側ステンレス工具箱、左右貫通工具箱			
【備考】			
【備考】			

外装状態			
キャブコーション	フレーム番号	フレームのさび	飛石
有	確認済	無	点傷有

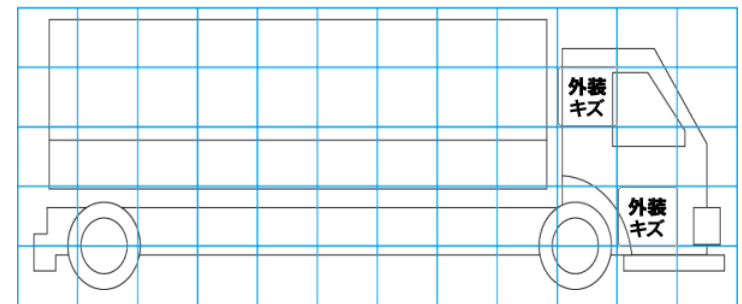
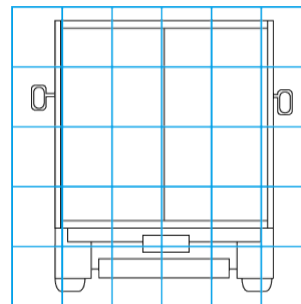
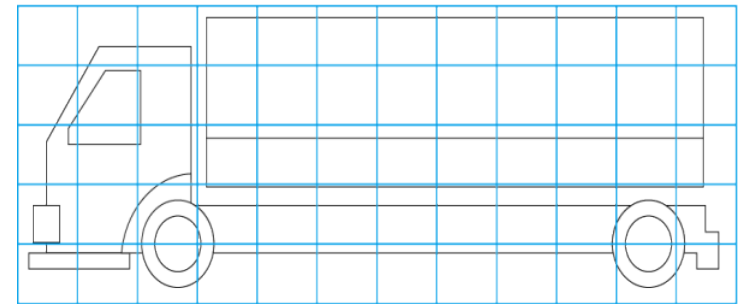
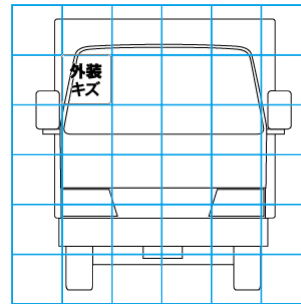

【外装】

【ボデー内】

外装キズ	外装へこみ	うき	曲がり	サビ	補修跡	割れ	庫内キズ	庫内へこみ	庫内穴あき	床汚れ
------	-------	----	-----	----	-----	----	------	-------	-------	-----