

車両情報				
車名	初年度登録	型式	形状	車台番号
三菱ふそう	平成28年9月	TPG-FEA50	塵芥車	FEA50-550216
走行	馬力	シフト	ブレーキ	ボディ内寸
185,450km	150PS/110KW	M/T 5速	ハキューム	長: mm 幅: mm 高: mm 門高: mm

◎:良好 ○:通常走行問題なし △:要修理 /:装備無し ※あくまでも当社判断基準によるものです

エンジン			電装関係			キャビン		
点検項目	結果	状態	点検項目	結果	状態	点検項目	結果	状態
異音	◎		エアコン	◎		シート	○	へたり、擦れ シートカバー付き
オイル混入	◎		スターター	◎		ヘッドライト	◎	ハロゲン
オイル漏れ	◎		オルタネーター	◎		ウィンカー	△	後:右割れ、左割れ 下部ウィンカーレンズ 左右割れ(点灯OK)
水混入	◎		P/W(運転席)	◎		ワイパー	◎	
水漏れ	◎		P/W(助手席)	◎		ミラー	○	メッキカバー付き、右 カバー擦れ
燃料漏れ	◎		坂道発進装置	/		走行関係		
排気	◎		異常ランプ	◎		点検項目	結果	状態
マフラー	○	尿素触媒下部凹み	オーディオ	◎		リーフサス	◎	
ターボ	◎		バックカメラ	◎	カラー	エアサス	/	
冷却水吹返	◎		電格ミラー	◎		パワステ	◎	
ミッション			ETC	/		ハンドル	◎	カバー付き
点検項目	結果	状態	タコグラフ	/		燃料タンク	◎	スチール 70L
ギア鳴き	◎		上物仕様			デフ		
ギア抜け	◎		点検項目	結果	状態	点検項目	結果	状態
クラッチ	◎		床材質	/	鉄板	異音	◎	
異音	◎					オイル漏れ	◎	
オイル漏れ	◎					デフロック	/	
リターダ	/							

特記事項 エンジンキー1本、ドアロックリモコン1ヶ、工具箱南京錠キー3本、F左ショックにじみ、室内ヤニ汚れ、バッテリーカバー取付けボルト欠損

記録簿 有 (H29/3~R6/9)

タイヤ残量			
単位: mm			
6	3		
—	—		
3	3	3	2
—	—	—	—
スペア		—	—

タイヤサイズ			
	205/85R16	205/85R16	
	—	—	
205/85R16	205/85R16	205/85R16	205/85R16
—	—	—	—
スペア		—	—

素材: スチール 備考: スペア搭載場所無し

上物仕様			
上物名	メーカー	型式「製造番号」	年式
塵芥車	新明和工業	GR052-1434 「H709454708」	平成28年9月
【備考】 荷箱型式:R051-14303、容積:5.1立米、積載荷重中心位置荷箱前端より1.270m、回転式、ダンプ排出、連続スイッチ、汚水タンク、左側サイドポケット、ステンレスリヤフェンダー、右側工具箱、荷箱前壁凹み有り、			
【備考】			
【備考】			

外装状態			
キャブコーション	フレーム番号	フレームのさび	飛石
有	確認済	無	無

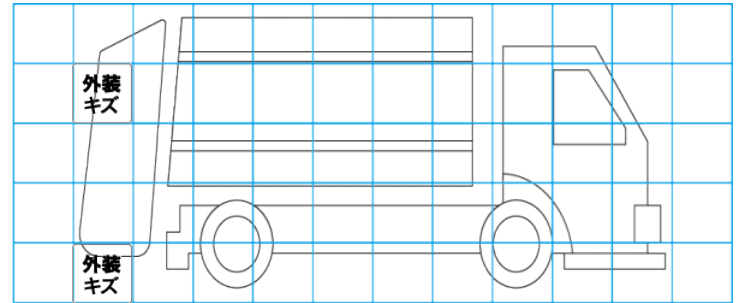
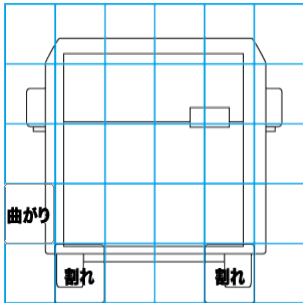
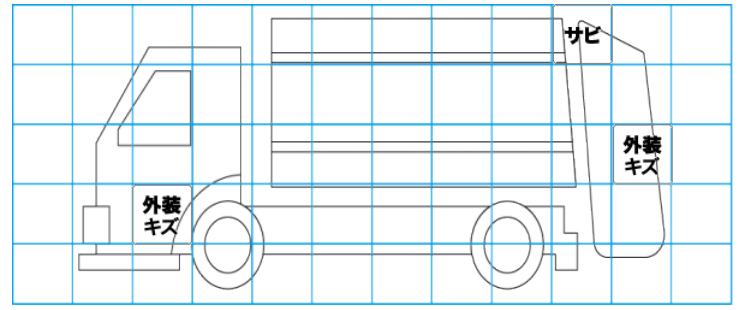
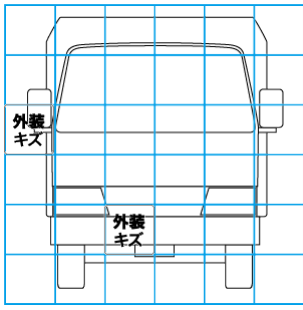

【外装】					【ボデー内】					
外装キズ	外装へこみ	うき	曲がり	サビ	補修跡	割れ	庫内キズ	庫内へこみ	庫内穴あき	床汚れ