

車両情報				
車名	初年度登録	型式	形状	車台番号
三菱ふそう	平成28年1月	QPG-FS64VZ	セルフローダー	FS64VZ-511861
走行	馬力	シフト	ブレーキ	ボディ内寸
939,501km	380PS/279KW	M/T 7速	エア	長: 9,220 mm 幅: 2,340 mm 高: 390 mm 門高: mm

◎: 良好 ○: 通常走行問題なし △: 要修理 /: 装備無し ※あくまでも当社判断基準によるものです

エンジン			電装関係			キャビン		
点検項目	結果	状態	点検項目	結果	状態	点検項目	結果	状態
異音	◎		エアコン	◎		シート	○	へたり、擦れ、汚れ
オイル混入	◎		スターター	◎		ヘッドライト	◎	HID
オイル漏れ	△	ヘッドガasket漏れ	オルタネーター	◎		ウィンカー	◎	
水混入	◎		P/W (運転席)	◎		ワイパー	◎	
水漏れ	○	ラジエター アッパー部分部部	P/W (助手席)	◎		ミラー	◎	
燃料漏れ	◎		坂道発進装置	◎		走行関係		
排気	◎		異常ランプ	◎		点検項目	結果	状態
マフラー	◎		オーディオ	◎		リーフサス	◎	
ターボ	◎		バックカメラ	◎	カラー	エアサス	○	リヤエアサス
冷却水吹返	◎		電格ミラー	◎		パワステ	◎	
ミッション			ETC	◎	2.0	ハンドル	○	擦れ
点検項目	結果	状態	タコグラフ	◎	アナログ	燃料タンク	◎	スチール 200L 200L
ギア鳴き	◎		上物仕様			デフ		
ギア抜け	◎		点検項目	結果	状態	点検項目	結果	状態
クラッチ	◎		床材質	/	木材、鉄板	異音	◎	
異音	◎					オイル漏れ	◎	
オイル漏れ	○	リヤケース付近にじみ				デフロック	◎	
リターダ	/							

特記事項 キャブ内キズ・汚れ有り。アイドリングストップ付。左ステップスカート割れ。ステップリフレクター左右欠品。
 ナンバー灯つぶれ不良(要板金)
 エンジンキー3本、キーレスリモコン1個、燃料タンクキー4本、ボディキー2本。
記録簿 無()

タイヤ残量				タイヤサイズ			
単位: mm							
11	12			245/70R19.5	245/70R19.5		
12	11			245/70R19.5	245/70R19.5		
10	10	8	9	245/70R19.5	245/70R19.5	245/70R19.5	245/70R19.5
10	10	8	9	245/70R19.5	245/70R19.5	245/70R19.5	245/70R19.5
スベア	8	—		スベア	245/70R19.5	—	—

素材: アルミ 備考:

上物仕様			
上物名	メーカー	型式「製造番号」	年式
セルフローダー	四国車体	A1S 「03761」	平成28年1月
【備考】 リヤ差し枠 高さ210mm。前立て物入。前方丸カンフック4ヶ。後方床フック2ヶ。左右床フックレール。スローハンガー(スローブ欠品)。作業灯2ヶ。床板浮き・割れ有。ウインチ付。Hiジャッキ。ラジコン付。			
【備考】			
【備考】			

外装状態			
キャブコーション	フレーム番号	フレームのさび	飛石
有	確認済	小	点傷有

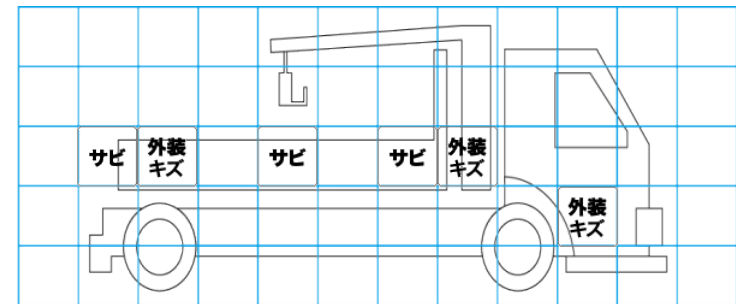
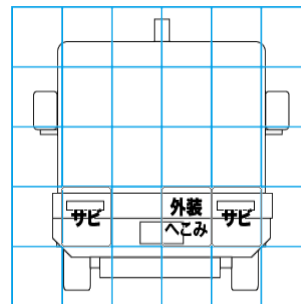
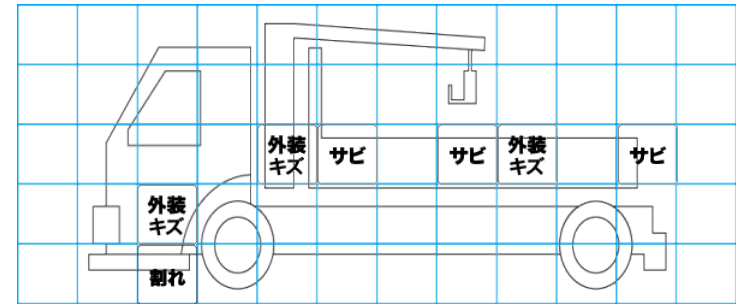
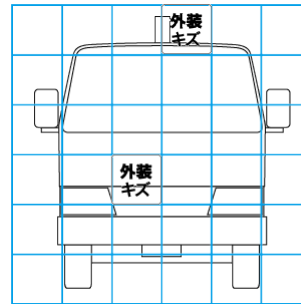

【外装】					【ボディ内】					
外装キズ	外装へこみ	うき	曲がり	サビ	補修跡	割れ	庫内キズ	庫内へこみ	庫内穴あき	床汚れ