

車両情報				
車名	初年度登録	型式	形状	車台番号
日野	令和 2年8月	2DG-FR1AJA	ダンプ	FR1AJ-100940
走行	馬力	シフト	ブレーキ	ボディ内寸
165,833km	360PS/265KW	M/T 7速	エア	長: 6,200 mm 幅: 2,300 mm 高: 1,080 mm 門高: mm

◎: 良好 ○: 通常走行問題なし △: 要修理 /: 装備無し ※あくまでも当社判断基準によるものです

エンジン			電装関係			キャビン		
点検項目	結果	状態	点検項目	結果	状態	点検項目	結果	状態
異音	◎		エアコン	◎		シート	○	擦れ、汚れ
オイル混入	◎		スターター	◎		ヘッドライト	◎	LED
オイル漏れ	○	オイルエレメント付近にじみ	オルタネーター	◎		ウィンカー	◎	
水混入	◎		P/W (運転席)	◎		ワイパー	◎	
水漏れ	◎		P/W (助手席)	◎		ミラー	◎	
燃料漏れ	◎		坂道発進装置	◎				
排気	◎		異常ランプ	◎		走行関係		
マフラー	◎		オーディオ	◎	ナビ付き	点検項目	結果	状態
ターボ	◎		バックカメラ	◎	カラー	リーフサス	◎	
冷却水吹返	◎		電格ミラー	◎		エアサス	/	
			ETC	◎	標準	パワステ	◎	
ミッション			タコグラフ	◎	アナログ	ハンドル	◎	
点検項目	結果	状態	上物仕様			燃料タンク	◎	スチール 200L
ギア鳴き	◎		点検項目	結果	状態	デフ		
ギア抜け	◎		床材質	/	ステンレス	点検項目	結果	状態
クラッチ	◎					異音	◎	
異音	◎					オイル漏れ	◎	
オイル漏れ	◎					デフロック	/	
リターダ	/							

**特記事項** キャブ内キズ・汚れあり。キャブチルト蓋開きワイヤー不良。  
エンジンキー3本、キーレスリモコン1個。  
**記録簿** 有 (R2/11~R3/5)

タイヤ残量				タイヤサイズ			
単位: mm							
5	3			11R22.5 16PR	11R22.5 16PR		
—	—			—	—		
3	2	3	2	11R22.5 16PR	11R22.5 16PR	11R22.5 16PR	11R22.5 16PR
2	5	5	4	11R22.5 16PR	11R22.5 16PR	11R22.5 16PR	11R22.5 16PR
スベア	2	—		スベア	11R22.5 16PR	—	

素材: アルミ 備考: スベアはスチール

上物仕様			
上物名	メーカー	型式「製造番号」	年式
ダンプ	極東開発工業	DD10-761TZ 「19U100081N」	令和 1年

【備考】\*土砂禁ダンプ。材質: スチール。厚さ: 床4.0mm・70トパ 3.0mm・サイドゲート3.0mm・テールゲート3.0mm。  
左片開式天蓋開閉装置付(折りたたみ式)。テールゲートロック電動式。

【備考】

【備考】

外装状態			
キャブコーション	フレーム番号	フレームのさび	飛石
有	確認済	無	点傷有

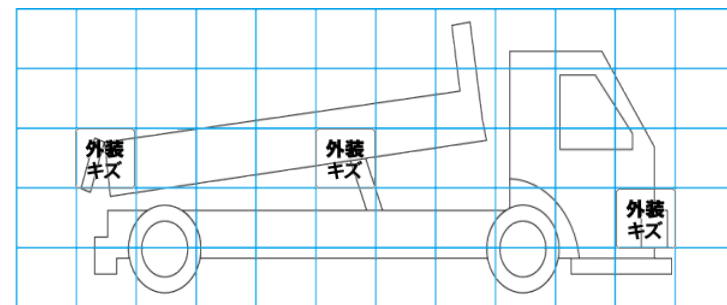
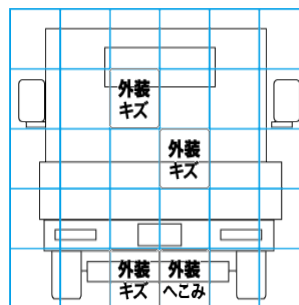
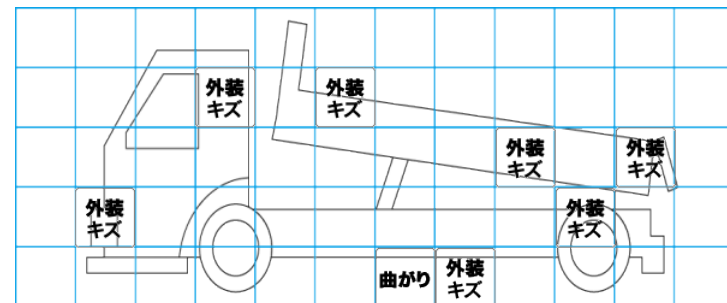
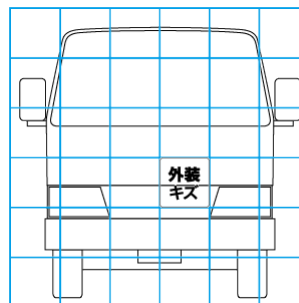

【外装】

【ボデー内】

外装キズ	外装へこみ	うき	曲がり	サビ	補修跡	割れ	庫内キズ	庫内へこみ	庫内穴あき	床汚れ
------	-------	----	-----	----	-----	----	------	-------	-------	-----