

車両情報				
車名	初年度登録	型式	形状	車台番号
日野	平成26年11月	SDG-FD7JEAA	塵芥車	FD7JEA-10371
走行	馬力	シフト	ブレーキ	ボディ内寸
304,022km	220PS/162KW	A/T 5速	エア	長: mm 幅: mm 高: mm 門高: mm

◎:良好 ○:通常走行問題なし △:要修理 /:装備無し ※あくまでも当社判断基準によるものです

エンジン			電装関係			キャビン		
点検項目	結果	状態	点検項目	結果	状態	点検項目	結果	状態
異音	○	振動有	エアコン	△	温風出ない(ヒータホース内サビ)、液漏左側暗い	シート	○	破れ、へたり、擦れ、汚れ シートカバー付き
オイル混入	◎		スターター	◎		ヘッドライト	◎	H I D
オイル漏れ	◎		オルタネーター	◎		ウィンカー	◎	
水混入	◎		P/W(運転席)	◎		ワイパー	◎	
水漏れ	◎		P/W(助手席)	◎		ミラー	○	左ミラーキャップ欠損、左右カバー擦れ
燃料漏れ	◎		坂道発進装置	/		走行関係		
排気	◎		異常ランプ	◎		点検項目	結果	状態
マフラー	○	テールパイプすす付着	オーディオ	○	アンテナ欠損	リーフサス	◎	
ターボ	◎		バックカメラ	/		エアサス	/	
冷却水吹返	◎		電格ミラー	◎		パワステ	◎	
ミッション			上物仕様			ハンドル	○	擦れ
点検項目	結果	状態	点検項目	結果	状態	燃料タンク	○	スチール100L
ギア鳴き	◎		床材質	/	鉄板	デフ		
ギア抜け	◎					点検項目	結果	状態
クラッチ	◎					異音	◎	
異音	◎					オイル漏れ	◎	
オイル漏れ	◎					デフロック	/	
リターダ	/							

特記事項 エンジンキー1本、左右灰皿欠損、室内汚れ、キャブマウントブッシュグリス漏れ
記録簿 無○

タイヤ残量			
単位: mm			
10	11		
—	—		
10	4	5	4
—	—	—	—
スペア		4	—

タイヤサイズ			
	225/80R17.5	225/80R17.5	
	—	—	
225/80R17.5	225/80R17.5	225/80R17.5	225/80R17.5
—	—	—	—
スペア		225/80R17.5	—

素材: スチール 備考:

上物仕様			
上物名	メーカー	型式「製造番号」	年式
塵芥車	新明和工業	GR084-1734S2 「H510449073」	平成26年9月
【備考】 回転式、ダンプ排出、連続スイッチ、汚水タンク、後部点検ハッチ腐食、投入ロカバ補修跡、汚水タンク底面凹み			
【備考】			
【備考】			

外装状態			
キャブコーション	フレーム番号	フレームのさび	飛石
有	確認済	無	飛石有(リペア可)

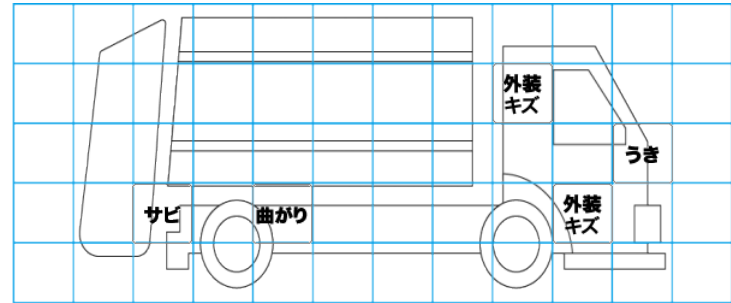
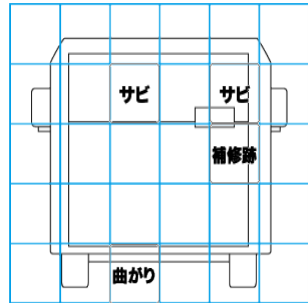
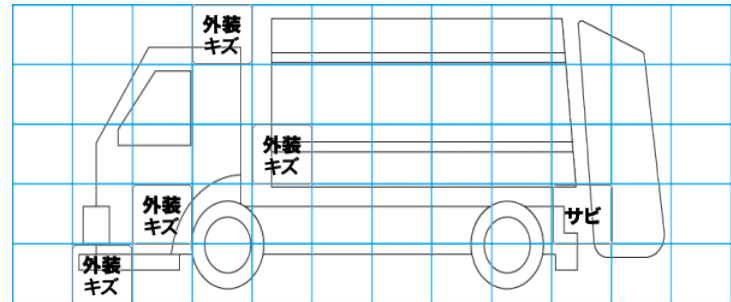
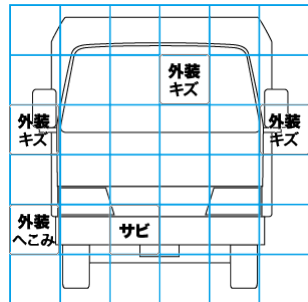

【外装】	【ボデー内】
外装キズ	庫内キズ
外装へこみ	庫内へこみ
うき	庫内穴あき
曲がり	床汚れ
サビ	
補修跡	
割れ	