

車両情報				
車名	初年度登録	型式	形状	車台番号
いすゞ	平成28年3月	TKG-FRR90T2	アルミウイング	FRR90-7092576
走行	馬力	シフト	ブレーキ	ボディ内寸
581,627km	240PS/177KW	M/T 6速	エア	長: 6,240 mm 幅: 2,400 mm 高: 2,430 mm 門高: 2,320 mm

◎: 良好 ○: 通常走行問題なし △: 要修理 /: 装備無し ※あくまでも当社判断基準によるものです

エンジン			電装関係			キャビン		
点検項目	結果	状態	点検項目	結果	状態	点検項目	結果	状態
異音	◎		エアコン	◎		シート	○	破れ、へたり、 擦れ、汚れ
オイル混入	◎		スターター	◎		ヘッドライト	△	HID、左不灯
オイル漏れ	◎		オルタネーター	◎		ウィンカー	◎	
水混入	◎		P/W (運転席)	◎		ワイパー	◎	
水漏れ	◎		P/W (助手席)	◎		ミラー	○	キャップ 欠品
燃料漏れ	◎		坂道発進装置	◎		走行関係		
排気	◎		異常ランプ	◎		点検項目	結果	状態
マフラー	◎		オーディオ	◎		リーフサス	◎	
ターボ	◎		バックカメラ	◎	カラー	エアサス	○	リヤエアサス、ひび
冷却水吹返	◎		電格ミラー	◎		パワステ	◎	
ミッション			上物仕様			ハンドル	○	擦れ
点検項目	結果	状態	点検項目	結果	状態	燃料タンク	◎	スチール 100L
ギア鳴き	◎		床材質	/	木材	デフ		
ギア抜け	◎					点検項目	結果	状態
クラッチ	◎					異音	◎	
異音	◎					オイル漏れ	◎	
オイル漏れ	◎					デフロック	/	
リターダ	/							

特記事項 キャブ内キズ・汚れ。アイドルストップ付。オイルレベルゲージ折れ。
エンジンキー2本 (キーレス付1本)。

記録簿 無 ()

タイヤ残量			
単位: mm			
11	11		
—	—		
1	1	1	1
—	—	—	—
スペア	3	—	

タイヤサイズ			
	225/80R17.5	225/80R17.5	
	—	—	
225/80R17.5	225/80R17.5	225/80R17.5	225/80R17.5
—	—	—	—
スペア		225/80R17.5	—

素材: スチール 備考: リヤ4本再生タイヤ

上物仕様			
上物名	メーカー	型式「製造番号」	年式
アルミウイング	日本トレクス	F16W01189J	平成28年
【備考】 鳥居型引出しフック5対。ラッシングレール2段。庫内灯3ケ。リヤ跳ね上げ扉(ダンパースプリングへたり)。右ウイング後方補修跡。			
パワーゲート/跳ね上げゲート	極東開発工業	G21002C-B3MRA2 F16T026501Nj	平成28年
【備考】 PG寸法: 全長1550mm・全幅2320mm・有効長1285mm・有効幅2190mm。最大荷重1000kg。ラジコン付。			
【備考】			

外装状態			
キャブコーション	フレーム番号	フレームのさび	飛石
有	確認済	無	点傷有

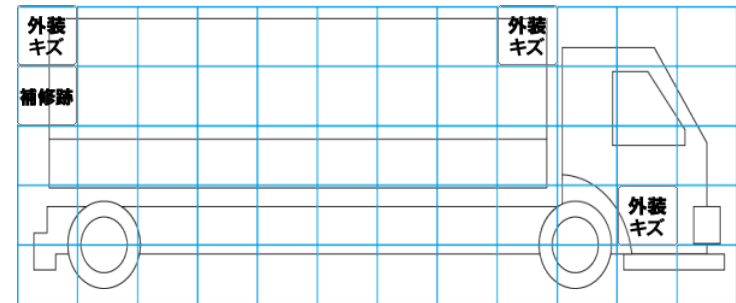
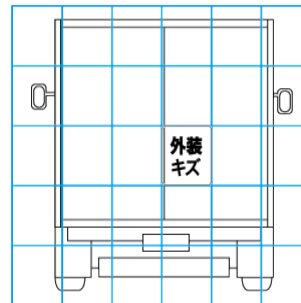
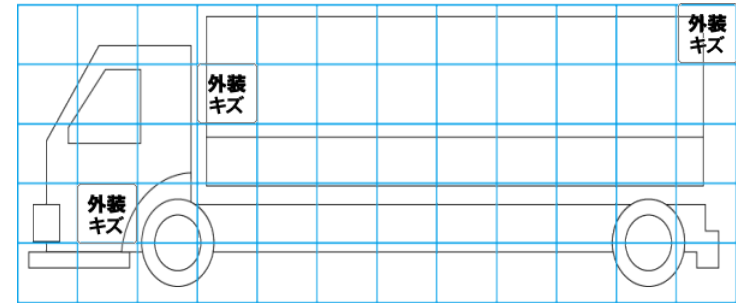
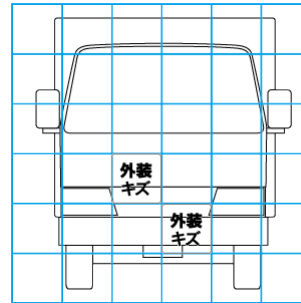

【外装】

【ボデー内】

外装キズ	外装へこみ	うき	曲がり	サビ	補修跡	割れ	庫内キズ	庫内へこみ	庫内穴あき	床汚れ
------	-------	----	-----	----	-----	----	------	-------	-------	-----