

車両情報				
車名	初年度登録	型式	形状	車台番号
日野	令和 3年9月	2DG-FN1AJG	タンクローリー	FN1AJ-102065
走行	馬力	シフト	ブレーキ	ボディ内寸
191,702km	360PS/265KW	M/T 7速	エア	長: mm 幅: mm 高: mm 門高: mm

◎:良好 ○:通常走行問題なし △:要修理 /:装備無し ※あくまでも当社判断基準によるものです

エンジン		
点検項目	結果	状態
異音	◎	
オイル混入	◎	
オイル漏れ	◎	
水混入	◎	
水漏れ	◎	
燃料漏れ	◎	
排気	◎	
マフラー	◎	
ターボ	◎	
冷却水吹返	◎	
ミッション		
点検項目	結果	状態
ギア鳴き	◎	
ギア抜け	◎	
クラッチ	○	残量少ない
異音	◎	
オイル漏れ	◎	
リターダ	/	

電装関係		
点検項目	結果	状態
エアコン	◎	
スターター	◎	
オルタネーター	◎	
P/W (運転席)	◎	
P/W (助手席)	◎	
坂道発進装置	◎	
異常ランプ	◎	
オーディオ	◎	
バックカメラ	◎	カラー
電格ミラー	◎	
ETC	/	
タコグラフ	/	
上物仕様		
点検項目	結果	状態
床材質	/	ステンレス

キャビン		
点検項目	結果	状態
シート	○	へたり、汚れ
ヘッドライト	◎	LED
ウィンカー	△	後:右割れ 取り付け部割れ
ワイパー	◎	
ミラー	◎	

走行関係		
点検項目	結果	状態
リーフサス	◎	
エアサス	◎	リヤエアサス
パワステ	◎	
ハンドル	◎	
燃料タンク	◎	スチール 300L
デフ		
点検項目	結果	状態
異音	◎	
オイル漏れ	◎	
デフロック	/	

特記事項 ドアロックリモコン1ヶ、エンジンキー3本、燃料タンクキー2本、Fショック4ヶ所にじみ  
 記録簿 有 (R3/12~R6/12)

タイヤ残量			
単位: mm			
11	10		
12	9		
11	11	13	13
-	-	-	-
スペア	11	-	

タイヤサイズ			
11R22.5 16PR	11R22.5 16PR		
11R22.5 16PR	11R22.5 16PR		
11R22.5 16PR	11R22.5 16PR	11R22.5 16PR	11R22.5 16PR
-	-	-	-
スペア	11R22.5 16PR		

素材: アルミ 備考: スペア以外スタッドレス

上物仕様			
上物名	メーカー	型式「製造番号」	年式
タンクローリー	昭和飛行機工業	16T 「1485808」	令和 3年7月

【備考】計量銘板製造番号:21075、品名:メタノール、5槽、全容量16kL、タンク検査圧力70kPa、検査番号8080-49、検査年月日令和3年6月28日、1ライン3方配管

【備考】
【備考】

外装状態			
キャブコーション	フレーム番号	フレームのさび	飛石
有	確認済	無	点傷有

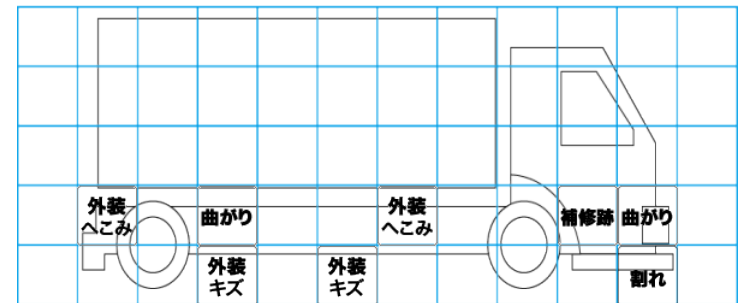
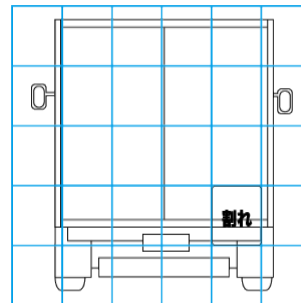
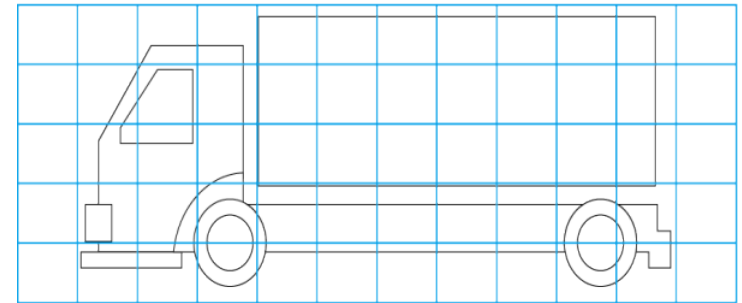
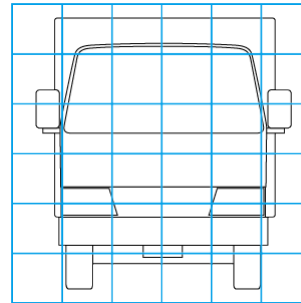

【外装】

【ボデー内】

外装キズ	外装へこみ	うき	曲がり	サビ	補修跡	割れ	庫内キズ	庫内へこみ	庫内穴あき	床汚れ
------	-------	----	-----	----	-----	----	------	-------	-------	-----