

車両情報				
車名	初年度登録	型式	形状	車台番号
いすゞ	平成27年2月	TRG-NPR85AN	アルミウイング	NPR85-7051052
走行	馬力	シフト	ブレーキ	ボディ内寸
26,012km	150PS/110KW	A/T スムーサー	パキュム	長: 4,370 mm 幅: 2,100 mm 高: 2,000 mm 門高: 1,890 mm

◎: 良好 ○: 通常走行問題なし △: 要修理 /: 装備無し ※あくまでも当社判断基準によるものです

エンジン			電装関係			キャビン		
点検項目	結果	状態	点検項目	結果	状態	点検項目	結果	状態
異音	◎		エアコン	◎		シート	○	へたり、擦れ、汚れ
オイル混入	◎		スターター	◎		ヘッドライト	◎	ハロゲン
オイル漏れ	◎		オルタネーター	◎		ウィンカー	◎	
水混入	◎		P/W (運転席)	◎		ワイパー	◎	
水漏れ	◎		P/W (助手席)	◎		ミラー	◎	
燃料漏れ	◎		坂道発進装置	◎				
排気	◎		異常ランプ	◎		走行関係		
マフラー	◎		オーディオ	◎		点検項目	結果	状態
ターボ	◎		バックカメラ	/		リーフサス	◎	
冷却水吹返	◎		電格ミラー	◎		エアサス	/	
ミッション			ETC	/		パワステ	◎	
点検項目	結果	状態	タコグラフ	/		ハンドル	◎	
ギア鳴き	◎		上物仕様			燃料タンク	◎	スチール 100L
ギア抜け	◎		点検項目	結果	状態	デフ		
クラッチ	/		床材質	/	木材	点検項目	結果	状態
異音	◎					異音	◎	
オイル漏れ	◎					オイル漏れ	◎	
リターダ	/					デフロック	/	

特記事項 キャブ内、キズ、汚れ。
エンジンキー2本(内1本キーレス)。
記録簿 有 (H29/2~R6/2)

タイヤ残量				タイヤサイズ			
単位: mm							
0	6			205/75R16	205/75R16		
-	-			-	-		
0	2	2	0	205/75R16	205/75R16	205/75R16	205/75R16
-	-	-	-	-	-	-	-
スペア			1	スペア		205/75R16	-
素材: スチール				備考:			

上物仕様			
上物名	メーカー	型式「製造番号」	年式
アルミウイング	日本フルハーフ	DMM 「W2DG477」	平成27年
【備考】*ボディーキズ品(施錠不可)。ラッシンググレー1段。マルカンフック5対。鳥居型引出しフック3対。庫内灯2ケ。左側アオリセイコーラック曲がり、開閉時渋り有り。左側アオリ当たりゴム欠品、ブラケット曲がり。			
【備考】			
【備考】			

外装状態			
キャブコーション	フレーム番号	フレームのさび	飛石
有	確認済	無	飛石有(リペア不可)

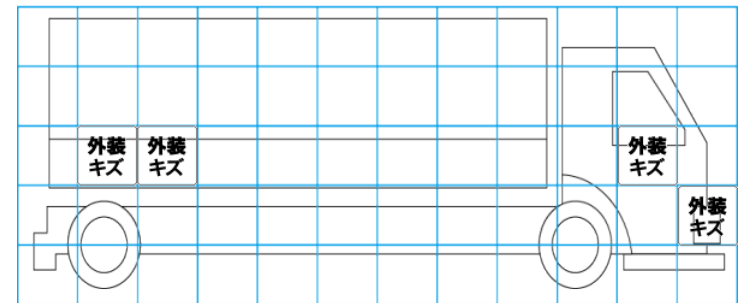
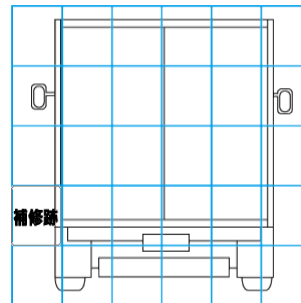
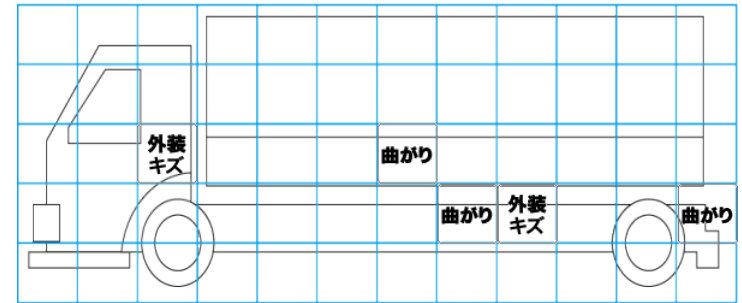
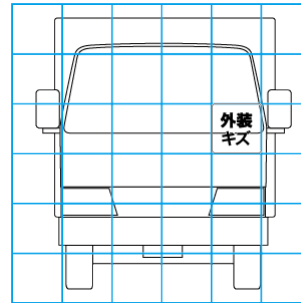

【外装】					【ボデー内】					
外装キズ	外装へこみ	うき	曲がり	サビ	補修跡	割れ	庫内キズ	庫内へこみ	庫内穴あき	床汚れ