

車両情報				
車名	初年度登録	型式	形状	車台番号
三菱ふそう	平成26年3月	QKG-FV50VX	ダンプ	FV50VX-532083
走行	馬力	シフト	ブレーキ	ボディ内寸
557,229km	380PS/279KW	M/T 7速	エア	長: 5,290 mm 幅: 2,330 mm 高: 400 mm 門高: mm

◎: 良好 ○: 通常走行問題なし △: 要修理 /: 装備無し ※あくまでも当社判断基準によるものです

エンジン		
点検項目	結果	状態
異音	◎	
オイル混入	◎	
オイル漏れ	○	ノズルシール、にじみ
水混入	◎	
水漏れ	◎	
燃料漏れ	◎	
排気	◎	
マフラー	◎	
ターボ	◎	
冷却水吹返	◎	

ミッション		
点検項目	結果	状態
ギア鳴き	◎	
ギア抜け	◎	
クラッチ	◎	
異音	◎	
オイル漏れ	○	PTOギヤケース、にじみ
リターダ	/	

電装関係		
点検項目	結果	状態
エアコン	◎	
スターター	◎	
オルタネーター	◎	
P/W (運転席)	◎	
P/W (助手席)	◎	
坂道発進装置	◎	
異常ランプ	◎	
オーディオ	◎	
バックカメラ	/	
電格ミラー	◎	
ETC	◎	標準
タコグラフ	◎	アナログ

上物仕様		
点検項目	結果	状態
床材質	/	鉄板

キャビン		
点検項目	結果	状態
シート	○	へたり、擦れ、汚れ
ヘッドライト	◎	HID
ウィンカー	◎	
ワイパー	◎	
ミラー	△	メッキカバー付き、左カバー擦れ、右ミラーステーガタつき(テープ補修)

走行関係		
点検項目	結果	状態
リーフサス	◎	
エアサス	/	
パワステ	○	ギヤボックスオイル、リザーバタンクにじみ
ハンドル	○	擦れ、ハンドルカバー付き
燃料タンク	◎	アルミ 300L

デフ		
点検項目	結果	状態
異音	◎	
オイル漏れ	◎	
デフロック	◎	

特記事項 エンジンキー1本、ドアロックリモコン1ヶ(不動)、アドブルーキー2本、サイドマーカー不灯箇所有り(LED)、キャブ内部品取り外し跡
記録簿 無()

タイヤ残量			
単位: mm			
6	3		
-	-		
0	0	0	0
2	0	1	3
スペア	-	-	

タイヤサイズ			
	11R22.5 16PR	11R22.5 16PR	
	-	-	
11R22.5 16PR	11R22.5 16PR	11R22.5 16PR	11R22.5 16PR
11R22.5 16PR	11R22.5 16PR	11R22.5 16PR	11R22.5 16PR
スペア			

素材: メッキ 備考: スペアタイヤ欠、リヤアウトターホイールのみメッキ

上物仕様			
上物名	メーカー	型式「製造番号」	年式
ダンプ	新明和工業	DRS11-03SB 「F501430736Z」	平成26年1月

【備考】 自重計、電動コボレーン、前立て作業灯2ヶ(不灯)、前立てシート載せ、Rアオリロックピンブラケット破損、可動式バンパー(車検適合未確認、コーションプレート欠損)、リヤステンレスフェンダー、右側ステンレス工具箱

【備考】
【備考】

外装状態			
キャブコーション	フレーム番号	フレームのさび	飛石
有	確認済	無	飛石有(リペア可)

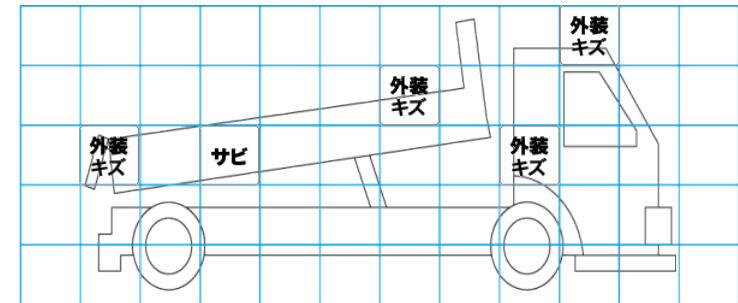
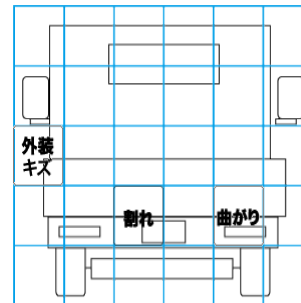
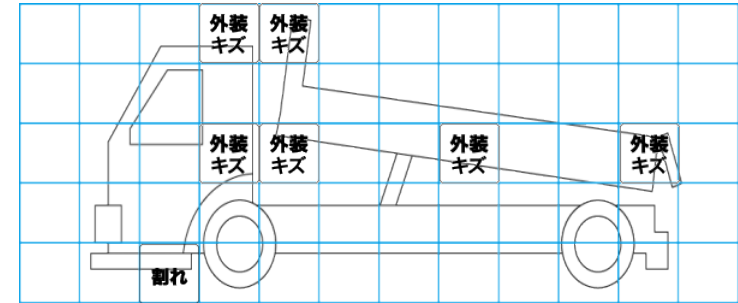
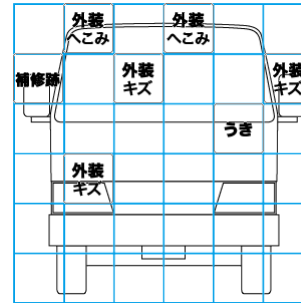

【外装】	【ボデー内】
外装キズ	庫内キズ
外装へこみ	庫内へこみ
うき	庫内穴あき
曲がり	床汚れ
サビ	
補修跡	
割れ	