

車両情報				
車名	初年度登録	型式	形状	車台番号
三菱ふそう	平成23年3月	LKG-FP54VDR	トラクタ	FP54VD-505066
走行	馬力	シフト	ブレーキ	ボディ内寸
462,551km	420PS/309KW	A/T イノマツ 12速	エア	長: mm 幅: mm 高: mm 門高: mm

◎:良好 ○:通常走行問題なし △:要修理 /:装備無し ※あくまでも当社判断基準によるものです

エンジン			電装関係			キャビン		
点検項目	結果	状態	点検項目	結果	状態	点検項目	結果	状態
異音	◎		エアコン	○	冷え弱い、コンデンサにじみ跡	シート	○	破れ、へたり、擦れ、汚れ
オイル混入	◎		スターター	◎		ヘッドライト	○	HID レンズ曇り
オイル漏れ	○	クランクシール(フロント、リヤ)にじみ	オルタネーター	◎		ウィンカー	◎	
水混入	◎		P/W(運転席)	◎		ワイパー	◎	
水漏れ	◎		P/W(助手席)	◎		ミラー	◎	ワイパー付き
燃料漏れ	◎		坂道発進装置	◎		走行関係		
排気	◎		異常ランプ	◎		点検項目	結果	状態
マフラー	◎		オーディオ	◎		リーフサス	◎	
ターボ	◎		バックカメラ	/		エアサス	◎	リヤエアサス
冷却水吹返	◎		電格ミラー	◎		ハウステ	◎	
ミッション			上物仕様			ハンドル	○	擦れ
点検項目	結果	状態	点検項目	結果	状態	燃料タンク	◎	アルミ 350L
ギア鳴き	◎		床材質	/	鉄板 綿板	デフ		
ギア抜け	◎					点検項目	結果	状態
クラッチ	/					異音	◎	
異音	◎					オイル漏れ	◎	
オイル漏れ	◎					デフロック	/	
リターダ	/							

特記事項 エンジンキー1本、ドアロックリモコン1ヶ(不動)、右サイドマーカー不灯(LED)
 記録簿 有 (H27/3、H27/10、H30/3、R4/5、R6/5)

タイヤ残量				タイヤサイズ			
単位: mm							
8	9			295/80R22.5	295/80R22.5		
6	4	5	5	275/80R22.5	275/80R22.5	275/80R22.5	275/80R22.5
スペア			9	スペア			295/80R22.5

素材: スチール 備考:

上物仕様			
上物名	メーカー	型式「製造番号」	年式
カバー	ヨコシャ		
【備考】コーションプレート無し、第5輪荷重: 11500kg			
【備考】			
【備考】			

外装状態			
キャブコーション	フレーム番号	フレームのさび	飛石
有	確認済	小	飛石有(リペア可)

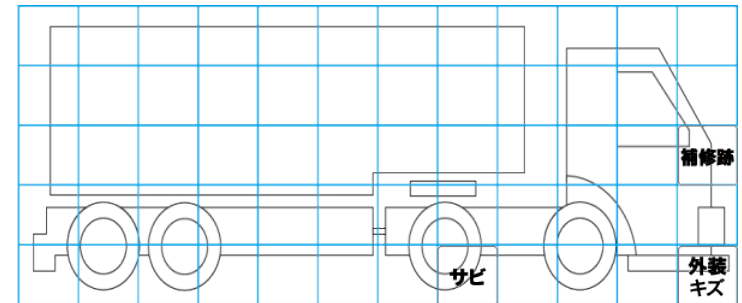
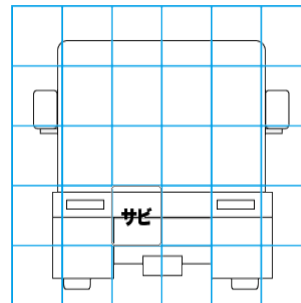
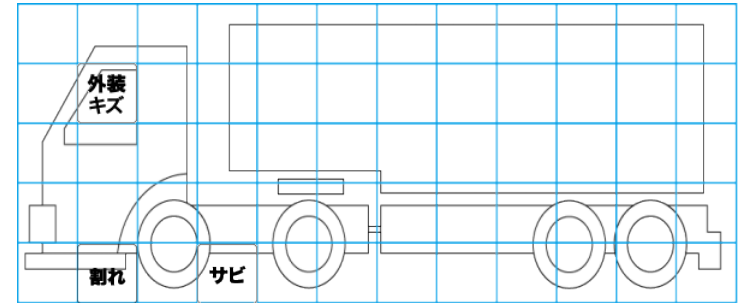
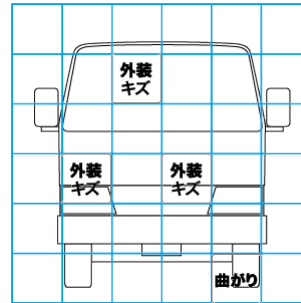

【外装】					【ボデー内】					
外装キズ	外装へこみ	うき	曲がり	サビ	補修跡	割れ	庫内キズ	庫内へこみ	庫内穴あき	床汚れ