

車両情報				
車名	初年度登録	型式	形状	車台番号
いすゞ	平成24年1月	SKG-FRR90T2	アルミウイング	FRR90-7030288
走行	馬力	シフト	ブレーキ	ボディ内寸
437,155km	210PS/154KW	M/T 6速	エア	長: 6,460 mm 幅: 2,220 mm 高: 2,410 mm 門高: 2,330 mm

◎: 良好 ○: 通常走行問題なし △: 要修理 /: 装備無し ※あくまでも当社判断基準によるものです

エンジン			電装関係			キャビン		
点検項目	結果	状態	点検項目	結果	状態	点検項目	結果	状態
異音	◎		エアコン	◎		シート	○	破れ、へたり、 擦れ、汚れ
オイル混入	◎		スターター	◎		ヘッドライト	◎	H I D
オイル漏れ	◎		オルタネーター	◎		ウィンカー	◎	
水混入	◎		P/W (運転席)	◎		ワイパー	△	ウォッシュャー不良ホ- ス切れ
水漏れ	◎		P/W (助手席)	◎		ミラー	◎	
燃料漏れ	◎		坂道発進装置	◎				
排気	◎		異常ランプ	◎		走行関係		
マフラー	◎		オーディオ	/		点検項目	結果	状態
ターボ	◎		バックカメラ	◎	カラー	リーフサス	◎	
冷却水吹返	◎		電格ミラー	◎		エアサス	◎	リヤエアサス エアサスコントローラ- 欠品
ミッション			上物仕様			パワステ	◎	
点検項目	結果	状態	点検項目	結果	状態	ハンドル	○	擦れ
ギア鳴き	◎		床材質	/	木材	燃料タンク	○	スチール 200L ヘコミ
ギア抜け	◎					デフ		
クラッチ	◎					点検項目	結果	状態
異音	◎					異音	◎	
オイル漏れ	◎					オイル漏れ	◎	
リターダ	/					デフロック	/	

特記事項 キャブ内キズ・汚れ。インパネポケット欠品。エアサスコントローラー配線ごと欠品。アイドリングストップ付き。エンジンキー1本。(スベアキー無し) キャブライン消し塗装あり。

記録簿 有 (H24/4~R6/8)

タイヤ残量				タイヤサイズ			
単位: mm							
8	6			225/80R17.5	225/80R17.5		
-	-			-	-		
8	10	10	8	225/80R17.5	225/80R17.5	225/80R17.5	225/80R17.5
-	-	-	-	-	-	-	-
スベア		-	-	スベア		-	-

素材: アルミ 備考: スベアタイヤ無し。

上物仕様			
上物名	メーカー	型式「製造番号」	年式
アルミウイング	トランテックス	HFCKA-MJAAMH 「2KW7117」	平成24年
【備考】 ラッシングレール2段。鳥居型引き出しフック5対。前立て穴あき。リヤバンパーヘコミ。右観音扉ロックかたい、引っかかる。左観音扉ロック部割れ。リヤステップ欠品。看板跡あり。			
【備考】			
【備考】			

外装状態			
キャブコーション	フレーム番号	フレームのさび	飛石
有	確認済	小	点傷有

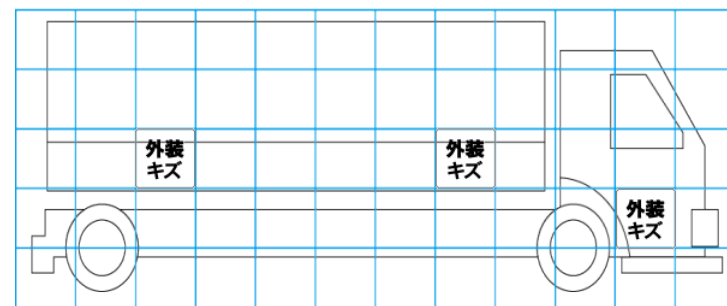
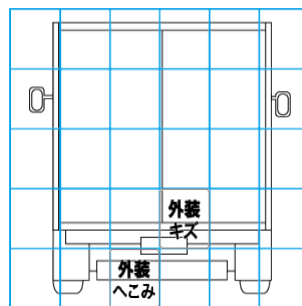
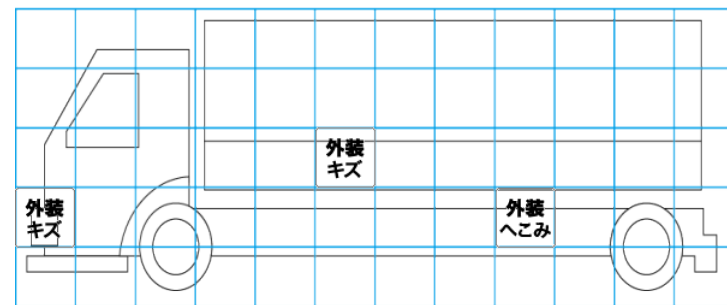
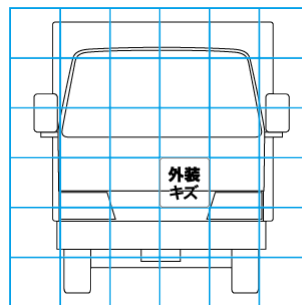

【外装】

外装キズ	外装へこみ	うき	曲がり	サビ	補修跡	割れ	庫内キズ	庫内へこみ	庫内穴あき	床汚れ
------	-------	----	-----	----	-----	----	------	-------	-------	-----

【ボデー内】