

車両情報				
車名	初年度登録	型式	形状	車台番号
UDトラックス	平成26年12月	GKG-CD5XM	粉粒運搬車	CD5XM-30002
走行	馬力	シフト	ブレーキ	ボディ内寸
787,060km メーター改ざん	350PS/257KW	M/T 7速	エア	長: mm 幅: mm 高: mm 門高: mm

◎:良好 ○:通常走行問題なし △:要修理 /:装備無し ※あくまでも当社判断基準によるものです

エンジン			電装関係			キャビン																																
点検項目	結果	状態	点検項目	結果	状態	点検項目	結果	状態																														
異音	◎		エアコン	◎		シート	○	破れ、擦れ、汚れ																														
オイル混入	◎		スターター	◎		ヘッドライト	◎	HID																														
オイル漏れ	◎		オルタネーター	◎		ウィンカー	◎																															
水混入	◎		P/W(運転席)	◎		ワイパー	◎																															
水漏れ	◎		P/W(助手席)	◎		ミラー	○	キャップ 欠品																														
燃料漏れ	◎		坂道発進装置	△	作動しない	<table border="1"> <thead> <tr> <th colspan="3">走行関係</th> </tr> <tr> <th>点検項目</th> <th>結果</th> <th>状態</th> </tr> </thead> <tbody> <tr> <td>リーフサス</td> <td>◎</td> <td></td> </tr> <tr> <td>エアサス</td> <td>/</td> <td></td> </tr> <tr> <td>パワステ</td> <td>◎</td> <td></td> </tr> <tr> <td>ハンドル</td> <td>○</td> <td>擦れ</td> </tr> <tr> <td>燃料タンク</td> <td>◎</td> <td>スチール 200L</td> </tr> </tbody> </table>			走行関係			点検項目	結果	状態	リーフサス	◎		エアサス	/		パワステ	◎		ハンドル	○	擦れ	燃料タンク	◎	スチール 200L									
走行関係																																						
点検項目	結果	状態																																				
リーフサス	◎																																					
エアサス	/																																					
パワステ	◎																																					
ハンドル	○	擦れ																																				
燃料タンク	◎	スチール 200L																																				
排気	◎		坂道発進装置警告ランプ点滅	△		ブレーキ	◎																															
マフラー	◎		異常ランプ	△		タイヤ	◎																															
ターボ	○	異音 擦れる音	オーディオ	◎		デフ	◎																															
冷却水吹返	◎		バックカメラ	/		異音	◎																															
<table border="1"> <thead> <tr> <th colspan="3">ミッション</th> </tr> <tr> <th>点検項目</th> <th>結果</th> <th>状態</th> </tr> </thead> <tbody> <tr> <td>ギア鳴き</td> <td>◎</td> <td></td> </tr> <tr> <td>ギア抜け</td> <td>◎</td> <td></td> </tr> <tr> <td>クラッチ</td> <td>◎</td> <td></td> </tr> <tr> <td>異音</td> <td>◎</td> <td></td> </tr> <tr> <td>オイル漏れ</td> <td>◎</td> <td></td> </tr> <tr> <td>リターダ</td> <td>◎</td> <td>永久磁石式</td> </tr> </tbody> </table>			ミッション			点検項目	結果	状態	ギア鳴き	◎		ギア抜け	◎		クラッチ	◎		異音	◎		オイル漏れ	◎		リターダ	◎	永久磁石式	<table border="1"> <thead> <tr> <th colspan="3">上物仕様</th> </tr> <tr> <th>点検項目</th> <th>結果</th> <th>状態</th> </tr> </thead> <tbody> <tr> <td>床材質</td> <td>/</td> <td>鉄板</td> </tr> </tbody> </table>			上物仕様			点検項目	結果	状態	床材質	/	鉄板
			ミッション																																			
点検項目	結果	状態																																				
ギア鳴き	◎																																					
ギア抜け	◎																																					
クラッチ	◎																																					
異音	◎																																					
オイル漏れ	◎																																					
リターダ	◎	永久磁石式																																				
上物仕様																																						
点検項目	結果	状態																																				
床材質	/	鉄板																																				
オイル漏れ	◎		電格ミラー	◎		オイル漏れ	◎																															
ETC	◎	標準	ETC	◎		デフロック	/																															
タコグラフ	◎	アナログ	タコグラフ	◎																																		

特記事項 キャブ天井凹み
 キャブ載せ替え車両(コーションプレートがジャシ側と相違あり)
 キャブ内 キズ・汚れ 有り
 エンジンキー1本
記録簿 有(H27/12~R3/12、R5/2、R6/1)

タイヤ残量				タイヤサイズ			
単位: mm							
2	5			11R22.5 16PR	11R22.5 16PR		
—	—			—	—		
4	3	11	4	11R22.5 16PR	11R22.5 16PR	11R22.5 16PR	11R22.5 16PR
0	2	0	0	11R22.5 16PR	11R22.5 16PR	11R22.5 16PR	11R22.5 16PR
スペア	3	—		スペア	11R22.5 16PR		—

素材: スチール 備考:

上物仕様			
上物名	メーカー	型式「製造番号」	年式
粉粒体運搬車	自動車精工	O96MS-4DE 「Z5743」	(不明)
【備考】4室式、積載物品名:飼料、最大積載容積:20.89*			
【備考】			
【備考】			

外装状態			
キャブコーション	フレーム番号	フレームのさび	飛石
無	確認済	小	飛石有(リペア可)

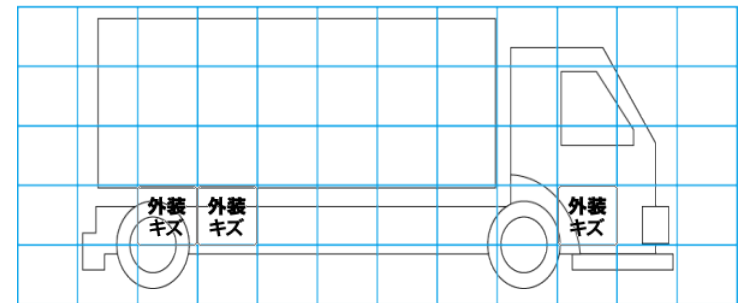
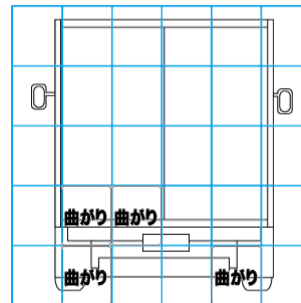
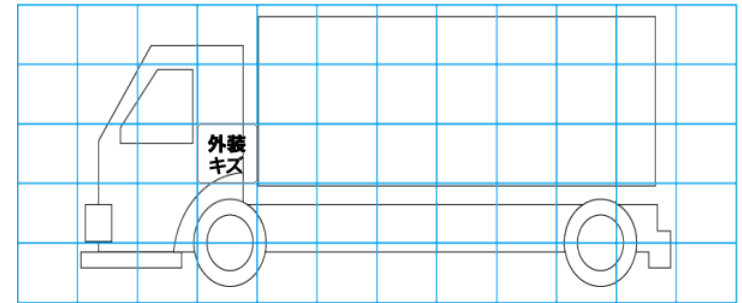
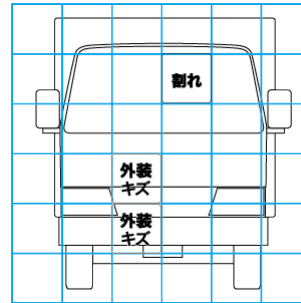

【外装】		【ボデー内】								
外装キズ	外装へこみ	うき	曲がり	サビ	補修跡	割れ	庫内キズ	庫内へこみ	庫内穴あき	床汚れ