

車両情報				
車名	初年度登録	型式	形状	車台番号
三菱ふそう	平成27年2月	QKG-FU54VZ	アルミウイング	FU54VZ-531791
走行	馬力	シフト	ブレーキ	ボディ内寸
460,505km	380PS/279KW	A/T インマツト	エア	長: 9,650 mm 幅: 2,410 mm 高: 2,470 mm 門高: 2,380 mm

◎: 良好 ○: 通常走行問題なし △: 要修理 /: 装備無し ※あくまでも当社判断基準によるものです

エンジン			電装関係			キャビン		
点検項目	結果	状態	点検項目	結果	状態	点検項目	結果	状態
異音	◎		エアコン	◎		シート	○	破れ、へたり、 汚れ、汚れ
オイル混入	◎		スターター	◎		ヘッドライト	◎	HID
オイル漏れ	◎		オルタネーター	◎		ウィンカー	◎	
水混入	◎		P/W (運転席)	◎		ワイパー	◎	
水漏れ	◎		P/W (助手席)	◎		ミラー	◎	
燃料漏れ	◎		坂道発進装置	◎		走行関係		
排気	◎		異常ランプ	◎		点検項目	結果	状態
マフラー	◎		オーディオ	◎		リーフサス	◎	
ターボ	◎		バックカメラ	◎	カラー	エアサス	◎	リヤエアサス
冷却水吹返	◎		電格ミラー	◎		パワステ	◎	
ミッション			ETC	/		ハンドル	○	擦れ
点検項目	結果	状態	タコグラフ	◎	アナログ	燃料タンク	◎	スチール 300L
ギア鳴き	◎		上物仕様			デフ		
ギア抜け	◎		点検項目	結果	状態	点検項目	結果	状態
クラッチ	/		床材質	/	合成樹脂	異音	◎	
異音	◎					オイル漏れ	◎	
オイル漏れ	◎					デフロック	/	
リターダ	/							

**特記事項** キャブ内キズ・汚れ。インパネポケット欠品。フロント左アブソーバー滲み。フロント左右フェンダーゴム割れ。右ステップリフレクター欠品。  
エンジンキー1本、ボディキー1本、キーレスリモコン1枚。  
**記録簿** 無()

タイヤ残量				タイヤサイズ			
単位: mm							
2	2			295/80R22.5	295/80R22.5		
—	—			—	—		
7	7	7	7	11R22.5 16PR	11R22.5 16PR	11R22.5 16PR	11R22.5 16PR
0	0	1	1	11R22.5 16PR	11R22.5 16PR	11R22.5 16PR	11R22.5 16PR
スベア	10	—		スベア	295/80R22.5	—	

素材: スチール 備考: 3軸目、4本再生タイヤ。

上物仕様			
上物名	メーカー	型式「製造番号」	年式
アルミウイング	パプコ	「489A1553」	平成27年
【備考】 ラッシングレール1段。引き出しフック9対。庫内灯4ケ (2ケ不灯)。ウイングスイッチ前後2対。前立て凹み。門口左上部曲がり (ヒンジプロテクター割れ欠品)。左右アオリヒンジ部凹み。			
【備考】			
【備考】			

外装状態			
キャブコーション	フレーム番号	フレームのさび	飛石
有	確認済	無	飛石有(リペア 不可)

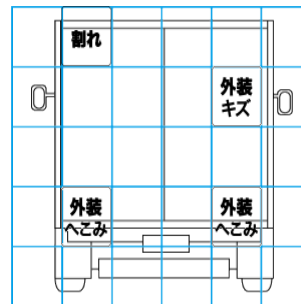
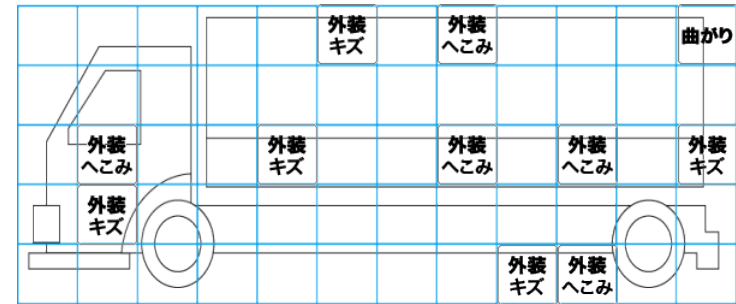
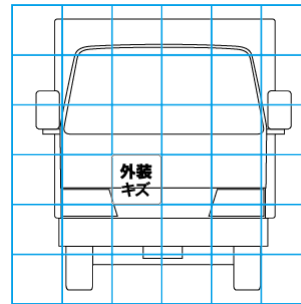

【外装】					【ボデー内】					
外装キズ	外装へこみ	うき	曲がり	サビ	補修跡	割れ	庫内キズ	庫内へこみ	庫内穴あき	床汚れ