

車両情報				
車名	初年度登録	型式	形状	車台番号
いすゞ	平成27年2月	QKG-CYL77A	アルミウイング	CYL77A-7005840
走行	馬力	シフト	ブレーキ	ボディ内寸
432,587km	380PS/279KW	M/T 7速	エア	長: 9,600 mm 幅: 2,390 mm 高: 2,500 mm 門高: 2,420 mm

◎:良好 ○:通常走行問題なし △:要修理 /:装備無し ※あくまでも当社判断基準によるものです

エンジン			電装関係			キャビン		
点検項目	結果	状態	点検項目	結果	状態	点検項目	結果	状態
異音	◎		エアコン	◎		シート	○	破れ、汚れ
オイル混入	◎		スターター	◎		ヘッドライト	◎	HID
オイル漏れ	○	クランクシール(フロント、リヤ)、サブライポンプ 滲み	オルタネーター	◎		ウィンカー	◎	
水混入	◎		P/W(運転席)	◎		ワイパー	◎	
水漏れ	◎		P/W(助手席)	○	動き悪い	ミラー	◎	
燃料漏れ	◎		坂道発進装置	◎				
排気	◎		異常ランプ	◎		走行関係		
マフラー	◎		オーディオ	/		点検項目	結果	状態
ターボ	◎		バックカメラ	◎	カラー	リーフサス	◎	
冷却水吹返	◎		電格ミラー	◎		エアサス	◎	リヤエアサス
			ETC	/		パワステ	◎	
			タコグラフ	◎	アナログ	ハンドル	◎	ハンドルカバー付き
						燃料タンク	◎	スチール 300L 300L
ミッション			上物仕様			デフ		
点検項目	結果	状態	点検項目	結果	状態	点検項目	結果	状態
ギア鳴き	◎		床材質	/	木材	異音	◎	
ギア抜け	◎					オイル漏れ	◎	
クラッチ	◎					デフロック	/	
異音	◎							
オイル漏れ	◎							
リターダ	◎							

特記事項 エンジンキー2本、リモコンキー1本、燃料タンクキー前後2本ずつ、アドブルータンクキー2本、ボデーキー3本
 記録簿 有 (H27/5~R6/2)

タイヤ残量				タイヤサイズ			
単位: mm							
10	12			275/80R22.5	275/80R22.5		
—	—			—	—		
11	11	11	11	275/80R22.5	275/80R22.5	275/80R22.5	275/80R22.5
8	8	10	8	275/80R22.5	275/80R22.5	275/80R22.5	275/80R22.5
スペア	10	—		スペア	275/80R22.5	—	

素材: スチール 備考: 3軸目4本再生タイヤ

上物仕様			
上物名	メーカー	型式「製造番号」	年式
アルミウイング	日本フルハーフ	DML [W9DD458]	平成26年9月
【備考】ラッシングレール2段、庫内灯4ヶ、引出しフック9対、パレティナガイド、渡し板、			
パワーゲート/格納ゲート	極東開発工業	CG1003C-B3MPA2 「14T122042N」	平成26年12月
【備考】全長1460mm、全幅2435mm、有効幅2310mm、ストッパー迄1240mm、ラジコン付き			
【備考】			

外装状態			
キャブコーション	フレーム番号	フレームのさび	飛石
有	確認済	小	飛石有(リペア可)

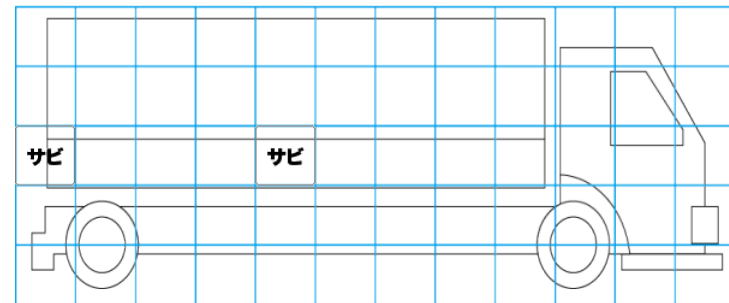
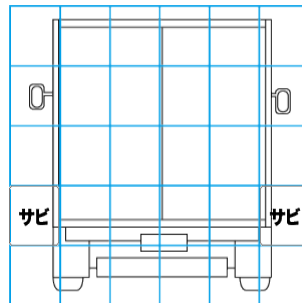
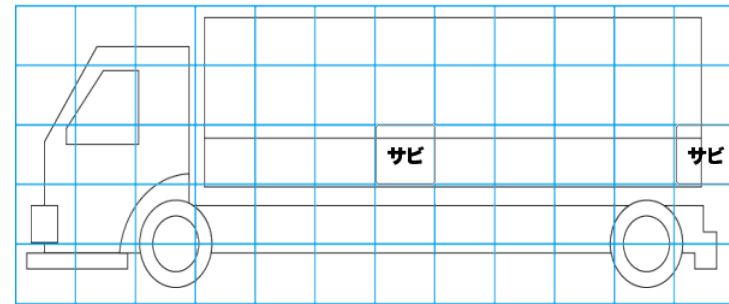
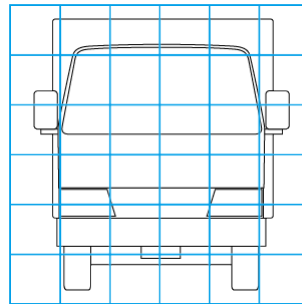

【外装】					【ボデー内】					
外装キズ	外装へこみ	うき	曲がり	サビ	補修跡	割れ	庫内キズ	庫内へこみ	庫内穴あき	床汚れ