

車両情報				
車名	初年度登録	型式	形状	車台番号
三菱ふそう	平成25年5月	QKG-FS54VZ	アルミウイング	FS54VZ-530998
走行	馬力	シフト	ブレーキ	ボディ内寸
648,777km	350PS/257KW	A/T イノマツ 12速	エア	長: 9,460 mm 幅: 2,390 mm 高: 2,600 mm 門高: 2,490 mm

◎:良好 ○:通常走行問題なし △:要修理 /:装備無し ※あくまでも当社判断基準によるものです

エンジン			電装関係			キャビン		
点検項目	結果	状態	点検項目	結果	状態	点検項目	結果	状態
異音	◎		エアコン	◎		シート	○	破れ、擦れ、汚れ
オイル混入	◎		スターター	◎		ヘッドライト	◎	H I D
オイル漏れ	○	ロッカーケース 付近しみ	オルタネーター	◎		ウィンカー	◎	
水混入	◎		P/W (運転席)	◎		ワイパー	◎	
水漏れ	◎		P/W (助手席)	◎		ミラー	◎	
燃料漏れ	◎		坂道発進装置	◎		走行関係		
排気	◎		異常ランプ	◎		点検項目	結果	状態
マフラー	◎		オーディオ	◎		リーフサス	◎	
ターボ	◎		バックカメラ	◎	カラー	エアサス	◎	リヤエアサス
冷却水吹返	◎		電格ミラー	◎		パワステ	◎	
ミッション			ETC	◎	2.0	ハンドル	○	擦れ
点検項目	結果	状態	タコグラフ	◎	アナログ	燃料タンク	◎	スチール 300L 200L
ギア鳴き	◎		上物仕様			デフ		
ギア抜け	◎		点検項目	結果	状態	点検項目	結果	状態
クラッチ	◎		床材質	/	木材	異音	◎	
異音	◎		【備考】					
オイル漏れ	○	リヤケース付近しみ						
リターダ	/							

**特記事項** キャブ内キズ・汚れ。左ドアパネルヘコミ。エア漏れ有。ラジエターキャップ不良。ウォーターレベルセンサー不良。  
 エンジンキー3本。燃料タンクキー4本。キーレスリモコン1ヶ。  
**記録簿** 無()

タイヤ残量				タイヤサイズ			
単位: mm							
3	1			245/70R19.5	245/70R19.5		
2	1			245/70R19.5	245/70R19.5		
0	0	0	0	245/70R19.5	245/70R19.5	245/70R19.5	245/70R19.5
0	0	0	0	245/70R19.5	245/70R19.5	245/70R19.5	245/70R19.5
スペア		0	—	スペア		245/70R19.5	—
素材: スチール				備考:			

上物仕様			
上物名	メーカー	型式「製造番号」	年式
アルミウイング	パブコ	349A7505	平成25年
【備考】エアラインレール。ラッシングレール2段。庫内灯不灯(LEDに変えている)。フェリーフック3対。リヤウイング後方内張り穴あき。左アオリ前方隙間有り。リヤ跳ね上げ扉曲り(ダンパーヘタリ)。リヤバンパー錆・穴あき。床・内張り傷凹み。			
パワーゲート/跳ね上げゲート	パブコ	PRAM10-1455 「S40407012」	平成25年
【備考】PG寸法: 全長1555mm。全幅2410mm。有効長1300mm。有効幅2340mm。庫内リモコン欠品。			
【備考】			

外装状態			
キャブコーション	フレーム番号	フレームのさび	飛石
有	確認済	無	点傷有

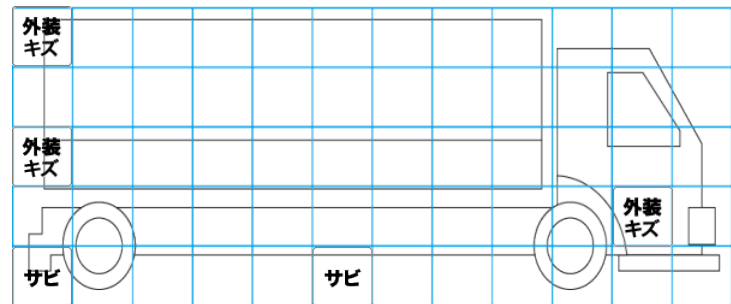
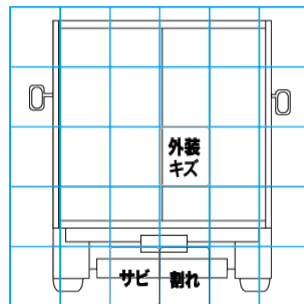
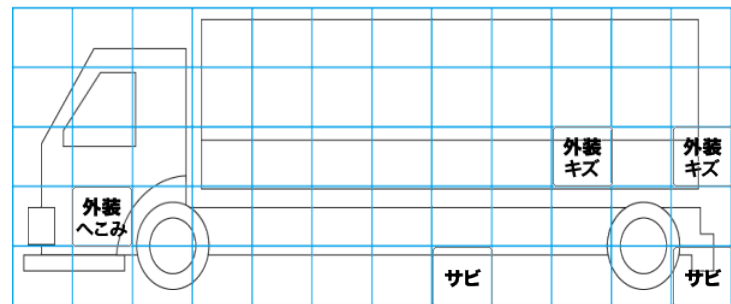
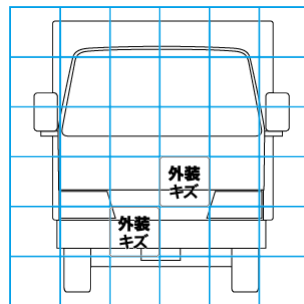

【外装】					【ボデー内】					
外装キズ	外装へこみ	うき	曲がり	サビ	補修跡	割れ	庫内キズ	庫内へこみ	庫内穴あき	床汚れ