

車両情報				
車名	初年度登録	型式	形状	車台番号
UDトラックス	平成28年1月	QDG-PW39L	平ボディ	JNCL0F1D9GU002554
走行	馬力	シフト	ブレーキ	ボディ内寸
541,154km	280PS/205KW	M/T 6速	エア	長: 5,710 mm 幅: 2,250 mm 高: 275 mm 門高: mm

◎:良好 ○:通常走行問題なし △:要修理 /:装備無し ※あくまでも当社判断基準によるものです

エンジン			電装関係			キャビン					
点検項目	結果	状態	点検項目	結果	状態	点検項目	結果	状態			
異音	◎		エアコン	◎		シート	○	破れ、へたり、 擦れ、汚れ			
オイル混入	◎		スターター	◎		ヘッドライト	◎	HID			
オイル漏れ	○	ロッカーケース 滲み	オルタネーター	◎		ウィンカー	◎				
水混入	◎		P/W (運転席)	◎		ワイパー	◎				
水漏れ	◎		P/W (助手席)	◎		ミラー	◎				
燃料漏れ	◎		坂道発進装置	◎							
排気	◎		異常ランプ	◎		走行関係					
マフラー	◎		オーディオ	◎		点検項目	結果	状態			
ターボ	◎		バックカメラ	/		リーフサス	◎				
冷却水吹返	◎		電格ミラー	○	動き悪い OPEN側スイッチ接触 不良	エアサス	/				
ミッション			上物仕様			デフ					
点検項目	結果	状態	点検項目	結果	状態	点検項目	結果	状態			
ギア鳴き	◎		ETC	/		パワステ	◎				
ギア抜け	◎		タコグラフ	◎	アナログ	ハンドル	○	擦れ			
クラッチ	◎		点検項目			結果			状態		
異音	◎		床材質	/	鉄板	燃料タンク	◎	スチール 300L	異音	◎	
オイル漏れ	○	リヤシール、 サイドカバー 滲み				ハンドルの	○	擦れ	オイル漏れ	○	キャリア取付面 滲み
リターダ	◎	永久磁石式				デフロック	◎		デフロック	◎	

特記事項 エア漏れ キャブ左ステップ割れ
キャブ内 傷・汚れ 有り
エンジンキー1本

記録簿 有 (H29/1~R2/12, R4/1~R6/1)

タイヤ残量				タイヤサイズ			
単位: mm							
○	○	○	○	255/70R22.5	255/70R22.5	255/70R22.5	255/70R22.5
○	○	○	○	—	—	—	—
○	○	○	○	255/70R22.5	255/70R22.5	255/70R22.5	255/70R22.5
○	○	○	○	255/70R22.5	255/70R22.5	255/70R22.5	255/70R22.5
スペア	—	—	—	スペア	—	—	—

素材: アルミ 備考: スベアー無

上物仕様			
上物名	メーカー	型式「製造番号」	年式
平ボディ	名古屋ボデー		平成28年
【備考】 煽り3方開 セイコーラック1対 床フック16対 スタンション穴24ヶ所 作業灯1個			
【備考】			
【備考】			

外装状態			
キャブコーション	フレーム番号	フレームのさび	飛石
有	確認済	小	飛石有(リペア可)

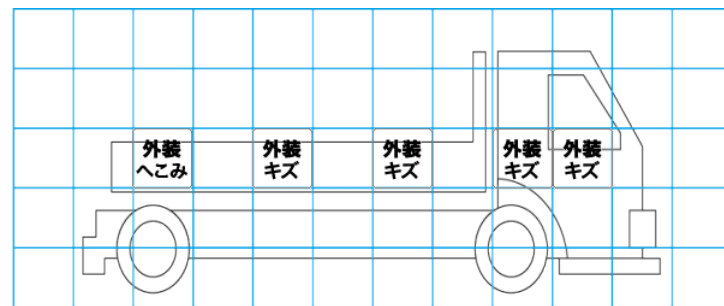
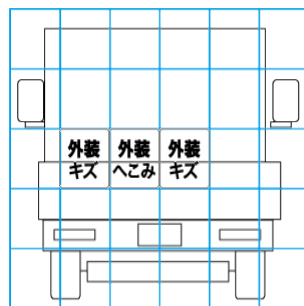
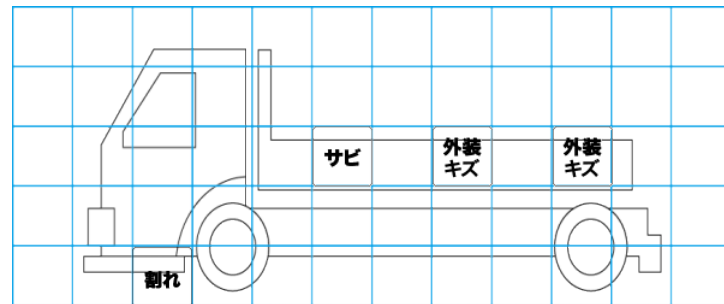
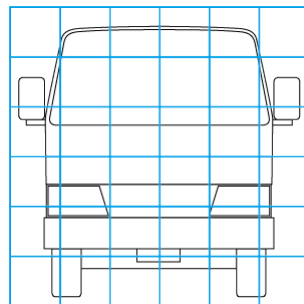

【外装】

【ボデー内】

外装キズ	外装へこみ	うき	曲がり	サビ	補修跡	割れ	庫内キズ	庫内へこみ	庫内穴あき	床汚れ
------	-------	----	-----	----	-----	----	------	-------	-------	-----