

車両情報				
車名	初年度登録	型式	形状	車台番号
三菱ふそう	平成24年8月	QKG-FS54VZ	アルミウイング	FS54VZ-520336
走行	馬力	シフト	ブレーキ	ボディ内寸
1,189,783km	380PS/279KW	M/T 7速	エア	長: 9,460 mm 幅: 2,350 mm 高: 2,650 mm 門高: 2,570 mm

◎: 良好 ○: 通常走行問題なし △: 要修理 /: 装備無し ※あくまでも当社判断基準によるものです

エンジン			電装関係			キャビン		
点検項目	結果	状態	点検項目	結果	状態	点検項目	結果	状態
異音	◎		エアコン	◎		シート	○	破れ、擦れ、汚れ
オイル混入	◎		スターター	◎		ヘッドライト	◎	HID
オイル漏れ	○	ロッカーケース しみ	オルタネーター	◎		ウィンカー	◎	
水混入	◎		P/W (運転席)	◎		ワイパー	◎	
水漏れ	◎		P/W (助手席)	◎		ミラー	◎	
燃料漏れ	◎		坂道発進装置	◎		走行関係		
排気	◎		異常ランプ	○	「MCM制御」警告表示	点検項目		
マフラー	◎		オーディオ	◎		結果	状態	
ターボ	◎		バックカメラ	◎	カラー	リーフサス	◎	
冷却水吹返	◎		電格ミラー	◎		エアサス	◎	リヤエアサス
ミッション			ETC	/		パワステ	◎	
点検項目	結果	状態	タコグラフ	◎	アナログ	ハンドル	○	擦れ
ギア鳴き	◎		上物仕様			燃料タンク	◎	スチール 200L 300L
ギア抜け	◎		点検項目	結果	状態	デフ		
クラッチ	◎		床材質	/	アルミ 縞板	点検項目	結果	状態
異音	◎					異音	◎	
オイル漏れ	◎					オイル漏れ	◎	
リターダ	◎	永久磁石式				デフロック	◎	

特記事項 キャブ内 傷・汚れ・ビス穴 有り
エンジンキー3本 キーレスリモコン1個
記録簿 有 (H26/5~R6/9)

タイヤ残量				タイヤサイズ			
単位: mm							
6	10			245/70R19.5	245/70R19.5		
8	6			245/70R19.5	245/70R19.5		
7	7	6	6	245/70R19.5	245/70R19.5	245/70R19.5	245/70R19.5
6	3	3	3	245/70R19.5	245/70R19.5	245/70R19.5	245/70R19.5
スペア		2	—	スペア		245/70R19.5	—

素材: スチール 備考:

上物仕様			
上物名	メーカー	型式「製造番号」	年式
アルミウイング	日本フルハーフ	DMK (D-LWCMJGOT009625B) 「W&D6922J」	平成24年
【備考】 セイコーラック1対 回転式中柱 ラッシングレール2段 バレティナガイド 庫内灯4個			
パワーゲート/跳ね上げゲート	日本フルハーフ	DB3A 「G7D0004」	平成24年
【備考】 キャスターストッパー 全長1550mm 全幅2405mm 有効長1280mm *2265mm 最大昇降質量1000kg			
【備考】			

外装状態			
キャブコーション	フレーム番号	フレームのさび	飛石
有	確認済	小	飛石有(リペア可)

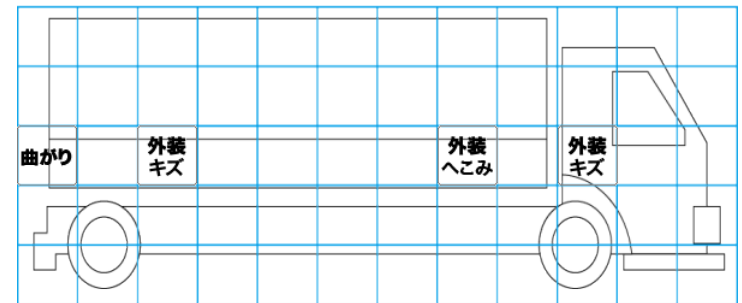
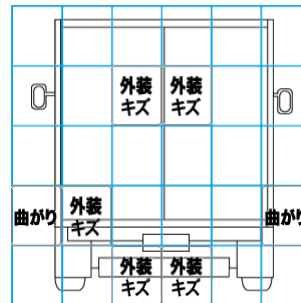
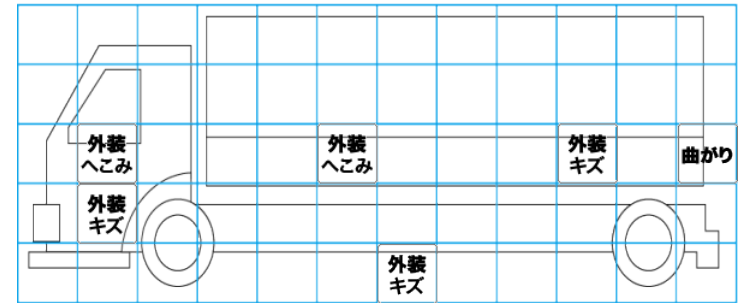
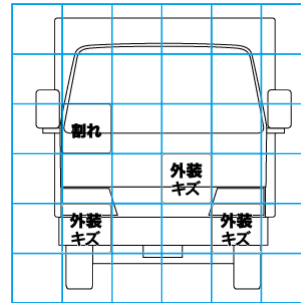

【外装】					【ボデー内】					
外装キズ	外装へこみ	うき	曲がり	サビ	補修跡	割れ	庫内キズ	庫内へこみ	庫内穴あき	床汚れ