

車両情報					
車名	初年度登録	型式	形状	車台番号	
いすゞ	平成26年1月	KQG-EXD52AD	トラクタ	EXD52AD-7001556	
走行	馬力	シフト		ブレーキ	ボディ内寸
473,648km	460PS/338KW	セミア/T	スムーサー 12速	エア	長: mm 幅: mm 高: mm 門高: mm

◎:良好 ○:通常走行問題なし △:要修理 /:装備無し ※あくまでも当社判断基準によるものです

エンジン			電装関係			キャビン		
点検項目	結果	状態	点検項目	結果	状態	点検項目	結果	状態
異音	◎		エアコン	○	ヒーター効き悪い、風が弱い	シート	○	破れ、へたり、擦れ
オイル混入	◎		スターター	◎			○	シートベルト戻り悪い
オイル漏れ	○	ロッカーカバー、ロッカーケース、オイルパンノズルシール滲み	オルタネーター	◎		ヘッドライト	◎	H I D
水混入	◎		P/W (運転席)	◎		ウィンカー	◎	
水漏れ	○	ウォーターポンプ廻りにじみ跡	P/W (助手席)	◎		ワイパー	◎	
燃料漏れ	◎		坂道発進装置	◎		ミラー	○	左ミラーカバー擦れ、リモコンスイッチ破損
排気	◎		異常ランプ	◎		走行関係		
マフラー	◎		オーディオ	◎		点検項目	結果	状態
ターボ	◎		バックカメラ	/		リーフサス	◎	
冷却水吹返	◎		電格ミラー	◎		エアサス	◎	リヤエアサス
ミッション			上物仕様			パワステ	○	ポンプ廻り、にじみ
点検項目	結果	状態	点検項目	結果	状態	ハンドル	○	擦れ
ギア鳴き	◎		床材質	/	鉄板	燃料タンク	◎	アルミ400L
ギア抜け	◎		デフ			点検項目	結果	状態
クラッチ	◎		異音	◎		異音	◎	
異音	◎		オイル漏れ	○	キャリア取付面にじみ	オイル漏れ	○	キャリア取付面にじみ
オイル漏れ	○	リヤケース廻り滲み	リターダ	◎	永久磁石式	デフロック	◎	

特記事項 エンジンキー2本、キャブチルトシリンダオイル漏れ、室内汚れ

記録簿 有 (H29/1~R6/10)

タイヤ残量			
単位: mm			
12	12		
8	9	9	8
スペア			

タイヤサイズ			
295/80R22.5	295/80R22.5		
295/80R22.5	295/80R22.5	295/80R22.5	295/80R22.5
スペア			

素材: スチール 備考: スペアタイヤ装備無し

上物仕様			
上物名	メーカー	型式「製造番号」	年式
カバー/スライドカバー	ソーシン		(不明)
【備考】 コーシヨンプレート欠損、第5輪荷重:10000kg、工具箱2ヶ、LED作業灯			
【備考】			
【備考】			

外装状態			
キャブコーション	フレーム番号	フレームのさび	飛石
有	確認済	小	点傷有

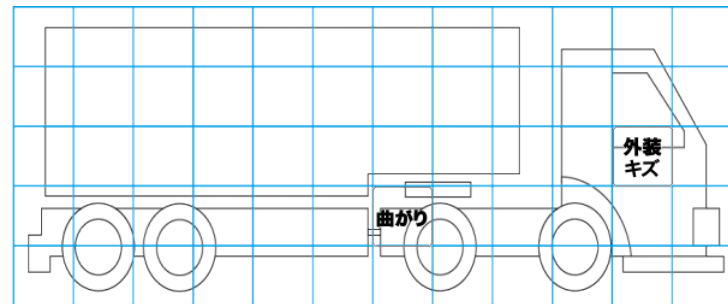
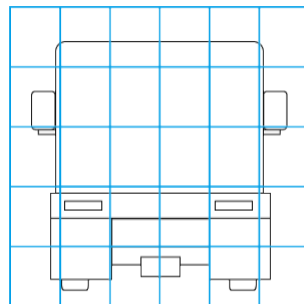
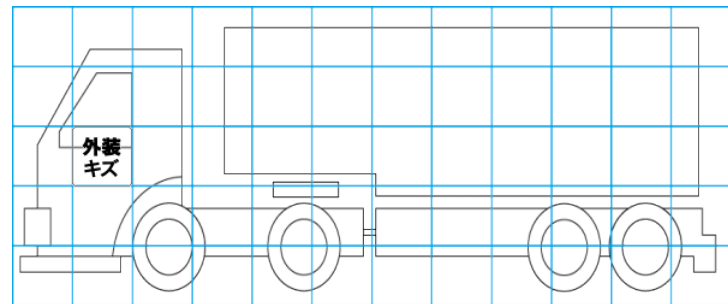
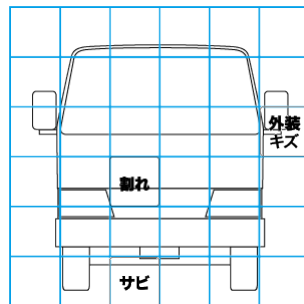

【外装】

【ボデー内】

外装キズ	外装へこみ	うき	曲がり	サビ	補修跡	割れ	庫内キズ	庫内へこみ	庫内穴あき	床汚れ
------	-------	----	-----	----	-----	----	------	-------	-------	-----