

車両情報				
車名	初年度登録	型式	形状	車台番号
いすゞ	平成29年10月	TPG-NPR85AR	平ボディ	NPR85-7071165
走行	馬力	シフト	ブレーキ	ボディ内寸
68,791km	150PS/110KW	A/T スムーサー	ハキューム	長: 4,360 mm 幅: 2,080 mm 高: 360 mm 門高: mm

◎: 良好 ○: 通常走行問題なし △: 要修理 /: 装備無し ※あくまでも当社判断基準によるものです

エンジン			電装関係			キャビン		
点検項目	結果	状態	点検項目	結果	状態	点検項目	結果	状態
異音	◎		エアコン	◎		シート	○	擦れ、汚れ
オイル混入	◎		スターター	◎		ヘッドライト	◎	ハロゲン
オイル漏れ	○	ロッカーカバー しみ	オルタネーター	◎		ウィンカー	◎	
水混入	◎		P/W (運転席)	◎		ワイパー	◎	
水漏れ	◎		P/W (助手席)	◎		ミラー	◎	
燃料漏れ	◎		坂道発進装置	/		走行関係		
排気	◎		異常ランプ	◎		点検項目	結果	状態
マフラー	◎		オーディオ	◎		リーフサス	◎	
ターボ	◎		バックカメラ	/		エアサス	/	
冷却水吹返	◎		電格ミラー	/		パワステ	◎	
ミッション			ETC	◎	標準	ハンドル	○	擦れ
点検項目	結果	状態	タコグラフ	/		燃料タンク	◎	スチール 100L
ギア鳴き	◎		上物仕様			デフ		
ギア抜け	◎		点検項目	結果	状態	点検項目	結果	状態
クラッチ	◎		床材質	/	木材	異音	◎	
異音	◎		フロントケース付近しみ			オイル漏れ	◎	
オイル漏れ	○		リターダ			デフロック	/	

特記事項 キャブ内キズ・汚れ。ナンバー灯割れ。
 エンジンキー2本。
 記録簿 有 (R1/8)

タイヤ残量				タイヤサイズ			
単位: mm							
5	5	5	5	205/75R16	205/75R16	205/75R16	205/75R16
—	—	—	—	—	—	—	—
5	5	5	5	205/75R16	205/75R16	205/75R16	205/75R16
—	—	—	—	—	—	—	—
スペア			8	スペア		205/75R16	—
素材: スチール				備考:			

上物仕様			
上物名	メーカー	型式「製造番号」	年式
平ボディ	完成品		
【備考】 引き出しフック3対。床板2重張り。前立て割れ。床板腐食。左右アオリ内側曲がり・右枠割れ。右側セイコーラック曲がり。左テール枠曲がり。左サイドバンパー曲がり。			
パワーゲートアーム式	新明和工業	RA08-1171Y 「S80605710A」	平成29年
【備考】 PG寸法: 全長1300mm、全幅1890mm、有効長1060mm、有効幅1760mm。最大荷重800kg。			

外装状態			
キャブコーション	フレーム番号	フレームのさび	飛石
有	確認済	小	飛石有(リペア不可)

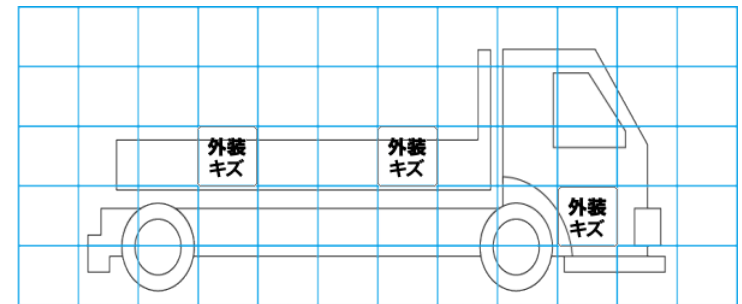
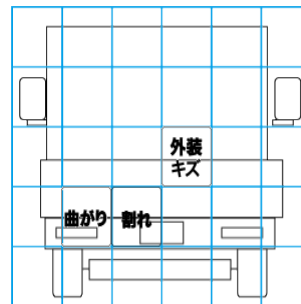
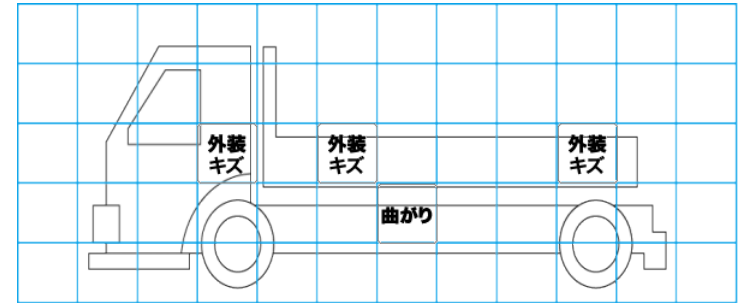
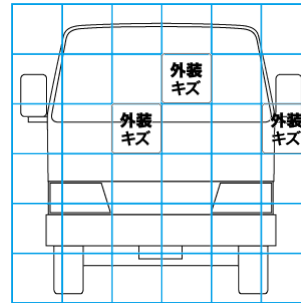

【外装】					【ボデー内】					
外装キズ	外装へこみ	うき	曲がり	サビ	補修跡	割れ	庫内キズ	庫内へこみ	庫内穴あき	床汚れ