

車両情報				
車名	初年度登録	型式	形状	車台番号
いすゞ	平成26年8月	KQG-CYL77AA	冷凍パン	CYL77A-7005568
走行	馬力	シフト	ブレーキ	ボディ内寸
1,144,121km	380PS/279KW	A/T スムーサー 12速	エア	長: 9,300 mm 幅: 2,270 mm 高: 2,270 mm 門高: 2,100 mm

◎:良好 ○:通常走行問題なし △:要修理 /:装備無し ※あくまでも当社判断基準によるものです

エンジン			電装関係			キャビン		
点検項目	結果	状態	点検項目	結果	状態	点検項目	結果	状態
異音	◎		エアコン	◎		シート	○	破れ、へたり、 擦れ、汚れ
オイル混入	◎		スターター	◎		ヘッドライト	◎	HID
オイル漏れ	○	ロッカーケース 滲み	オルタネーター	◎		ウィンカー	◎	
水混入	◎		P/W (運転席)	◎		ワイパー	◎	
水漏れ	◎		P/W (助手席)	◎		ミラー	◎	
燃料漏れ	◎		坂道発進装置	◎				
排気	◎		異常ランプ	△	「IESB非作動」警告表 示			
マフラー	◎		オーディオ	◎		走行関係		
ターボ	◎		バックカメラ	◎	カラー	点検項目	結果	状態
冷却水吹返	◎		電格ミラー	◎		リーフサス	/	
			ETC	◎	2.0	エアサス	◎	総輪エアサス
			デジタル タコグラフ	○	MIMAMORI作動等未確 認	パワステ	◎	
			上物仕様			ハンドル	○	擦れ
			点検項目	結果	状態	燃料タンク	◎	スチール 300L 300L
			床材質	/	アルミ I型キーストン	デフ		
			点検項目	結果	状態	点検項目	結果	状態
						異音	◎	
						オイル漏れ	◎	
						デフロック	◎	

特記事項 キャブ内傷・汚れ有り
 エンジンキー4本 燃料タンクキー4本 AdBlueタンクキー2本 ボディキー2本
 記録簿 有 (H26/11~R6/8)

タイヤ残量			
単位: mm			
10	12		
—	—		
5	6	4	7
6	6	7	9
スペア		10	—

タイヤサイズ			
	275/80R22.5	275/80R22.5	
	—	—	
275/80R22.5	275/80R22.5	275/80R22.5	275/80R22.5
275/80R22.5	275/80R22.5	275/80R22.5	275/80R22.5
スペア		275/80R22.5	—

素材: スチール 備考:

上物仕様			
上物名	メーカー	型式「製造番号」	年式
冷凍パン	アルナ矢野	LH140467	平成26年7月
【備考】 断熱 サイド75mm/リヤ85mm 観音式サイド扉2ヶ所 ラッシングレール3段 パレティナガイド エアリブ ジョロダーレール4列 水抜き穴4ヶ所 LED庫内灯2列			
冷凍機/サブE/G (スタンバイ付)	菱重	TU100SAM-CNA 「497200180BL」	平成26年
【備考】 2エバ マワ35℃設定 1hでA室12.1→マワ15.0℃/B室11.3→マワ15.0℃確認 積算運転時間16459h			
【備考】			

外装状態			
キャブコーション	フレーム番号	フレームのさび	飛石
有	確認済	小	飛石有(リペア可)

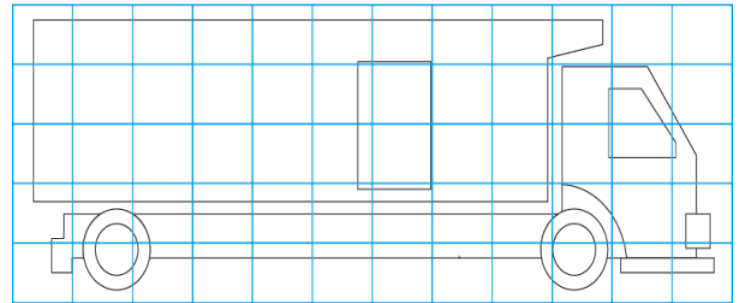
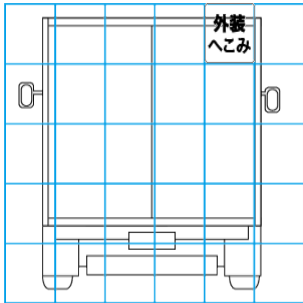
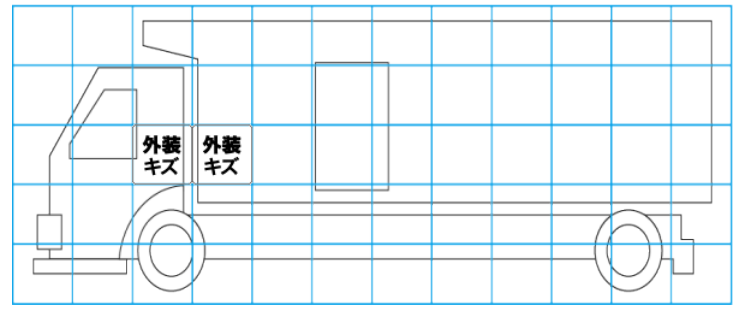
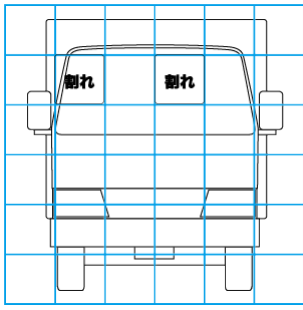

- 【外装】
- 外装キズ
 - 外装へこみ
 - うき
 - 曲がり
 - サビ
 - 補修跡
 - 割れ
- 【ボデー内】
- 庫内キズ
 - 庫内へこみ
 - 庫内穴あき
 - 床汚れ