

車両情報				
車名	初年度登録	型式	形状	車台番号
日野	平成20年6月	BDG-FS1AKXA	ミキサー	FS1AKX-10360
走行	馬力	シフト	ブレーキ	ボディ内寸
416,048km	330PS/243KW	M/T 7速	エア	長: mm 幅: mm 高: mm 門高: mm

◎:良好 ○:通常走行問題なし △:要修理 /:装備無し ※あくまでも当社判断基準によるものです

エンジン			電装関係			キャビン		
点検項目	結果	状態	点検項目	結果	状態	点検項目	結果	状態
異音	◎		エアコン	◎		シート	○	破れ、へたり、汚れ
オイル混入	◎		スターター	◎		ヘッドライト	◎	HID
オイル漏れ	○	ロッカーカバー、シリンダヘッド、エアコンプレッサー廻りにじみ	オルタネーター	◎		ウィンカー	◎	
水混入	◎		P/W(運転席)	◎		ワイパー	◎	
水漏れ	◎		P/W(助手席)	◎		ミラー	○	左ミラーキャップ欠損
燃料漏れ	◎		坂道発進装置	◎				
排気	◎		異常ランプ	◎		走行関係		
マフラー	◎		オーディオ	◎		点検項目	結果	状態
ターボ	◎		バックカメラ	/		リーフサス	◎	
冷却水吹返	◎		電格ミラー	◎		エアサス	/	
			ETC	◎	標準	パワステ	○	ポンプ廻り、にじみ
			タコグラフ	/		ハンドル	○	擦れ ハンドルカバー付き
ミッション			上物仕様			燃料タンク	◎	スチール 200L
点検項目	結果	状態	点検項目	結果	状態	デフ		
ギア鳴き	◎		床材質	/		点検項目	結果	状態
ギア抜け	◎					異音	◎	
クラッチ	◎					オイル漏れ	◎	
異音	◎					デフロック	◎	
オイル漏れ	◎							
リターダ	/							

特記事項 エンジンキー1本、燃料タンクキー1本、キャブチルトプザー不鳴、PTOポンプ滲み、Fバンパー左右コーナプロテクター欠損
記録簿 有 (R2/6~R6/12)

タイヤ残量				タイヤサイズ			
単位: mm							
11	11			11R22.5 14PR	11R22.5 14PR		
—	—			—	—		
6	7	6	5	11R22.5 14PR	11R22.5 14PR	11R22.5 14PR	11R22.5 14PR
6	7	7	7	11R22.5 14PR	11R22.5 14PR	11R22.5 14PR	11R22.5 14PR
スペア	—	—		スペア	—	—	—

素材: スチール 備考: スペアタイヤ欠、後輪再生タイヤ

上物仕様			
上物名	メーカー	型式「製造番号」	年式
ミキサー	極東開発工業	EA45-33A 「08M041501Z」	平成20年4月

【備考】ドラム容量:8.9立米、最大混合容量:4.5立米10800kg、ドラム名称型式:極東E45、手動ホッパーカバー、サブシュート、洗浄用水タンク、水ポンプ、左側ステンレス工具箱、サブフレーム腐食有り、作業灯破損

【備考】

【備考】

外装状態			
キャブコーション	フレーム番号	フレームのさび	飛石
有	確認済	小	点傷有

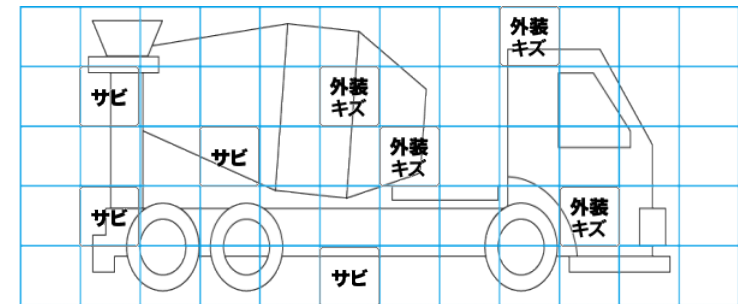
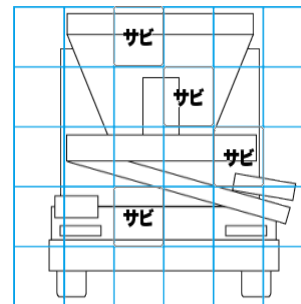
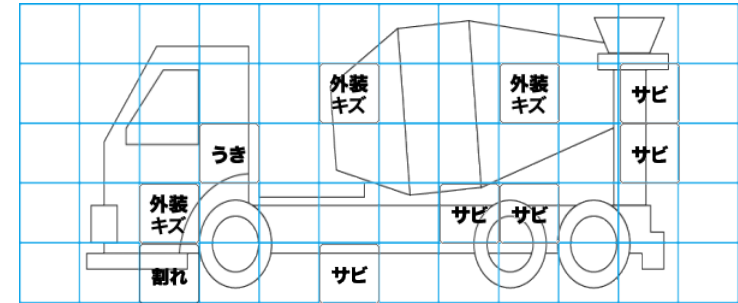
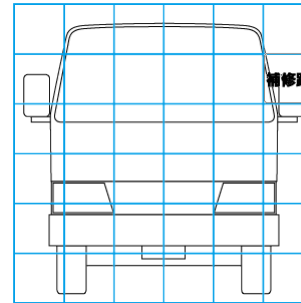

【外装】

【ボデー内】

外装キズ	外装へこみ	うき	曲がり	サビ	補修跡	割れ	庫内キズ	庫内へこみ	庫内穴あき	床汚れ
------	-------	----	-----	----	-----	----	------	-------	-------	-----