

車両情報				
車名	初年度登録	型式	形状	車台番号
三菱ふそう	令和 5年6月	2PG-FS74HZ	アルミウイング	FS74HZ-545233
走行	馬力	シフト	ブレーキ	ボディ内寸
55,317km	394PS/290KW	A/T シフトパイロット	エア	長: 9,600 mm 幅: 2,410 mm 高: 2,640 mm 門高: 2,580 mm

◎:良好 ○:通常走行問題なし △:要修理 /:装備無し ※あくまでも当社判断基準によるものです

エンジン			電装関係			キャビン		
点検項目	結果	状態	点検項目	結果	状態	点検項目	結果	状態
異音	◎		エアコン	◎		シート	○	擦れ、汚れ
オイル混入	◎		スターター	◎		ヘッドライト	◎	LED
オイル漏れ	◎		オルタネーター	◎		ウィンカー	○	リヤ左右レンズひび
水混入	◎		P/W (運転席)	◎		ワイパー	◎	
水漏れ	◎		P/W (助手席)	◎		ミラー	○	ヒーター効かない
燃料漏れ	◎		坂道発進装置	◎		走行関係		
排気	◎		異常ランプ	◎		点検項目	結果	状態
マフラー	◎		オーディオ	◎		リーフサス	◎	
ターボ	◎		バックカメラ	◎	カラー	エアサス	◎	リヤエアサス
冷却水吹返	◎		電格ミラー	◎		パワステ	◎	
ミッション			ETC	◎	2.0	ハンドル	○	擦れ
点検項目	結果	状態	タコグラフ	◎	デジタル純正品	燃料タンク	◎	スチール 300L 200L
ギア鳴き	◎		上物仕様			デフ		
ギア抜け	◎		点検項目	結果	状態	点検項目	結果	状態
クラッチ	/		床材質	/	木材	異音	◎	
異音	◎							
オイル漏れ	◎							
リターダ	/							

特記事項 キャブ内キズ・汚れ。左右ドア灰皿欠品。テールランプ左右レンズひび。アイドリングストップ付。
スマートキー2個、ポデーキー3本。
記録簿 有 (R5/9、R6/9)

タイヤ残量				タイヤサイズ			
単位: mm							
3	3			245/70R19.5	245/70R19.5		
2	2			245/70R19.5	245/70R19.5		
2	4	4	5	245/70R19.5	265/70R19.5	245/70R19.5	245/70R19.5
1	4	4	4	245/70R19.5	245/70R19.5	245/70R19.5	245/70R19.5
スペア	-	-		スペア	-	-	

素材: アルミ 備考: リヤ4本内側スチールホイール。

上物仕様			
上物名	メーカー	型式「製造番号」	年式
アルミウイング	日本フルハーフ	DKL [W9D9279]	令和 5年
【備考】 ラッシングレール2段、鳥居形引き出しフック9対、庫内灯4ヶ、ウイングスイッチ前後2対、床削れあり。			
パワーゲート/格納ゲート	極東開発工業	CG1002M-B3MRA2 「23T010075N」	令和 5年
【備考】 PG: 寸法: 全長1575mm全幅2390mm有効長1375mm有効幅2315mm。最大荷重1000kg。ラジコン欠品(受信機あり)。			
【備考】			

外装状態			
キャブコーション	フレーム番号	フレームのさび	飛石
有	確認済	無	点傷有

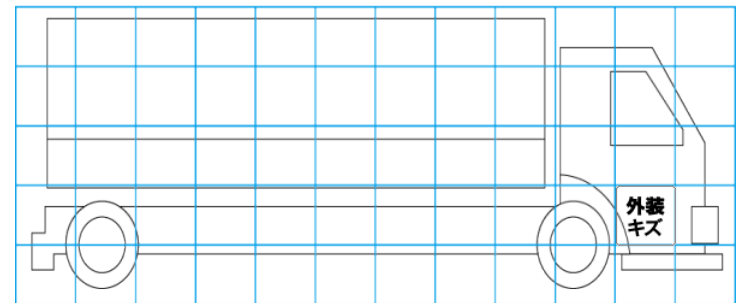
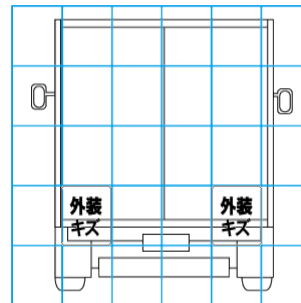
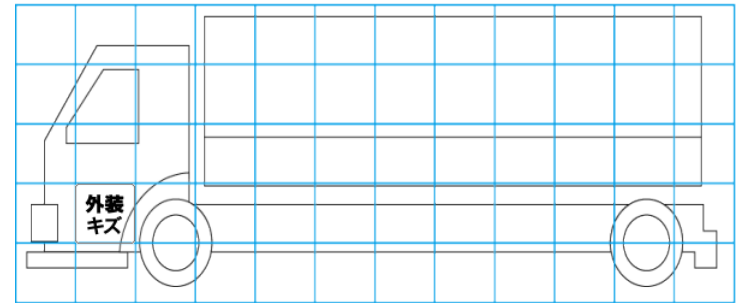
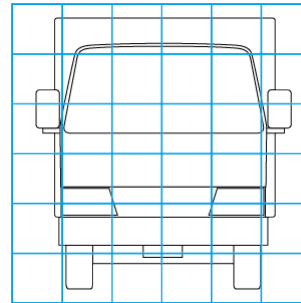

【外装】					【ポデー内】					
外装キズ	外装へこみ	うき	曲がり	サビ	補修跡	割れ	庫内キズ	庫内へこみ	庫内穴あき	床汚れ