

車両情報				
車名	初年度登録	型式	形状	車台番号
日野	平成30年6月	2KG-FC2ABA	脱着式コンテナ車	FC2AB-102390
走行	馬力	シフト	ブレーキ	ボディ内寸
34,359km	210PS/154KW	M/T 6速	エア	長: 3,500 mm 幅: 1,890 mm 高: 1,690 mm 門高: mm

◎: 良好 ○: 通常走行問題なし △: 要修理 /: 装備無し ※あくまでも当社判断基準によるものです

エンジン			電装関係			キャビン																							
点検項目	結果	状態	点検項目	結果	状態	点検項目	結果	状態																					
異音	◎		エアコン	◎		シート	◎																						
オイル混入	◎		スターター	◎		ヘッドライト	◎	LED 社外電球装着(たまに黄色点灯)																					
オイル漏れ	◎		オルタネーター	◎		ウィンカー	◎																						
水混入	◎		P/W(運転席)	◎		ワイパー	◎																						
水漏れ	◎		P/W(助手席)	◎		ミラー	◎																						
燃料漏れ	◎		坂道発進装置	◎		<table border="1"> <thead> <tr> <th colspan="3">走行関係</th> </tr> <tr> <th>点検項目</th> <th>結果</th> <th>状態</th> </tr> </thead> <tbody> <tr> <td>リーフサス</td> <td>◎</td> <td></td> </tr> <tr> <td>エアサス</td> <td>/</td> <td></td> </tr> <tr> <td>パワステ</td> <td>◎</td> <td></td> </tr> <tr> <td>ハンドル</td> <td>◎</td> <td>ハンドルカバー付き。</td> </tr> <tr> <td>燃料タンク</td> <td>◎</td> <td>スチール 100L</td> </tr> </tbody> </table>			走行関係			点検項目	結果	状態	リーフサス	◎		エアサス	/		パワステ	◎		ハンドル	◎	ハンドルカバー付き。	燃料タンク	◎	スチール 100L
走行関係																													
点検項目	結果	状態																											
リーフサス	◎																												
エアサス	/																												
パワステ	◎																												
ハンドル	◎	ハンドルカバー付き。																											
燃料タンク	◎	スチール 100L																											
排気	◎		異常ランプ	◎																									
マフラー	◎		オーディオ	◎																									
ターボ	◎		バックカメラ	◎	カラー																								
冷却水吹返	◎		電格ミラー	◎																									
ミッション			上物仕様			デフ																							
点検項目	結果	状態	点検項目	結果	状態	点検項目	結果	状態																					
ギア鳴き	◎		ETC	◎	2.0	異音	◎																						
ギア抜け	◎		タコグラフ	/		オイル漏れ	◎																						
クラッチ	◎		床材質 / 鉄板			デフロック	/																						
異音	◎																												
オイル漏れ	◎																												
リターダ	/																												

特記事項 エンジンキ-4本
 もう1台コンテナ有り(内寸 長さ3490mm、幅1910mm、高さ1450mm)
 左テールランプステー曲り
 コンテナ内純正バンパー有り(左側変形有り)
記録簿 有(R2/7、R3/6、R5/10)

タイヤ残量				タイヤサイズ			
単位: mm							
8	8			225/90R17.5	225/90R17.5		
-	-			-	-		
8	9	10	10	225/90R17.5	225/90R17.5	225/90R17.5	225/90R17.5
-	-	-	-	-	-	-	-
スペア		14	-	スペア		225/90R17.5	-
素材: メッキ				備考: スペア素材: スチール			

上物仕様			
上物名	メーカー	型式「製造番号」	年式
脱着式コンテナ車	極東開発工業	JMO4-55-A 「17H118444Y」	平成29年11月
【備考】ダブルホイストシリンダー。ラジコン付き。			
【備考】			
【備考】			

外装状態			
キャブコーション	フレーム番号	フレームのさび	飛石
有	確認済	無	無

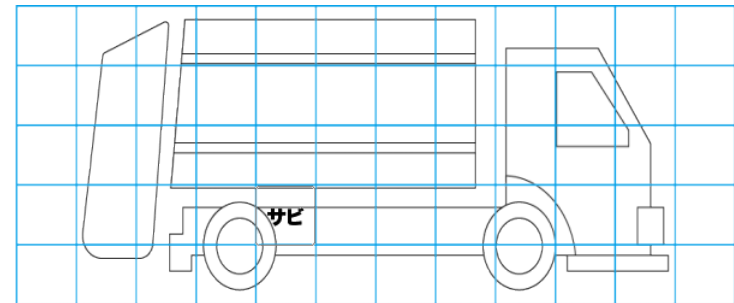
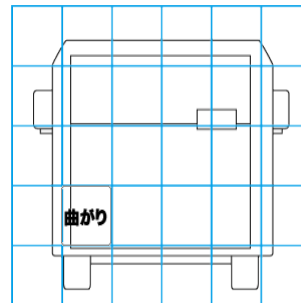
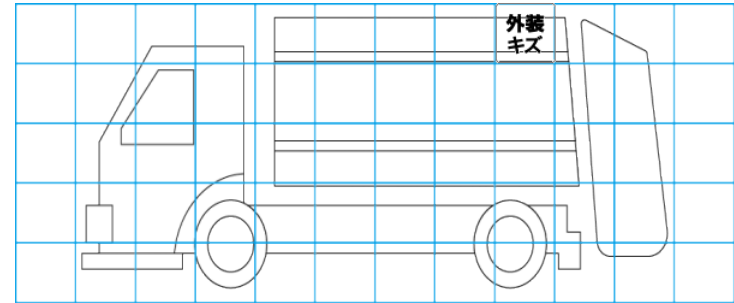
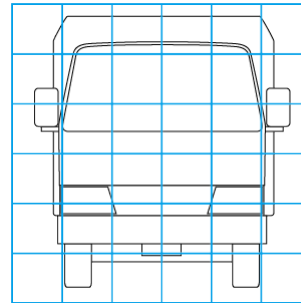

【外装】		【ボデー内】								
外装キズ	外装へこみ	うき	曲がり	サビ	補修跡	割れ	庫内キズ	庫内へこみ	庫内穴あき	床汚れ