

車両情報				
車名	初年度登録	型式	形状	車台番号
いすゞ	平成27年9月	TPG-NKR85AR	クレーン付平	NKR85-7046875
走行	馬力	シフト	ブレーキ	ボディ内寸
76,218km	150PS/110KW	M/T 6速	ハキューム	長: 3,710 mm 幅: 1,800 mm 高: 390 mm 門高: mm

◎: 良好 ○: 通常走行問題なし △: 要修理 /: 装備無し ※あくまでも当社判断基準によるものです

エンジン			電装関係			キャビン		
点検項目	結果	状態	点検項目	結果	状態	点検項目	結果	状態
異音	◎		エアコン	◎		シート	○	タバコ穴 ビニールカバー付き。
オイル混入	◎		スターター	◎		ヘッドライト	◎	ハロゲン
オイル漏れ	○	ロッカーケース 滲み	オルタネーター	◎		ウィンカー	◎	
水混入	◎		P/W (運転席)	◎		ワイパー	◎	
水漏れ	◎		P/W (助手席)	◎		ミラー	○	左キャップ擦れ・ア ム錆
燃料漏れ	◎		坂道発進装置	◎				
排気	◎		異常ランプ	◎		走行関係		
マフラー	◎		オーディオ	◎		点検項目	結果	状態
ターボ	◎		バックカメラ	/		リーフサス	◎	
冷却水吹返	◎		電格ミラー	/		エアサス	/	
			ETC	◎	標準	パワステ	◎	
ミッション			タコグラフ	/		ハンドル	○	擦れ
点検項目	結果	状態	上物仕様			燃料タンク	◎	スチール 100L
ギア鳴き	◎		点検項目	結果	状態	デフ		
ギア抜け	◎		床材質	/	鉄板	点検項目	結果	状態
クラッチ	◎					異音	◎	
異音	◎					オイル漏れ	◎	
オイル漏れ	◎					デフロック	/	
リターダ	/							

特記事項 ※R1/9月: 走行距離: 35,048km時クラッチOH(記録簿有)、ドアロック付きリモコンエンジンキー1本、エンジンキー1本、左サイド/ンパー曲り。

記録簿 有 (H27/12~R6/3)

タイヤ残量				タイヤサイズ			
単位: mm							
2	2			205/85R16	205/85R16		
-	-			-	-		
4	5	3	3	205/85R16	205/85R16	205/85R16	205/85R16
-	-	-	-	-	-	-	-
スペア	7	-		スペア	205/85R16	-	-
素材: スチール				備考:			

上物仕様			
上物名	メーカー	型式「製造番号」	年式
アルミ平	完成車		
【備考】 3方開、ローブ穴3対、ローブフック7対、リアローブフック4ヶ、前立内張り腐食有、煽り内張りキズ・凹み有、根太腐食有。			
クレーン/クレーン	タダノ	TM-ZE264MH 「LA4614」	平成27年7月
【備考】 4段ブーム、2.63t吊り、標準アウトリガー、フックイン、敷板1対			
【備考】			

外装状態			
キャブコーション	フレーム番号	フレームのさび	飛石
有	確認済	無	点傷有

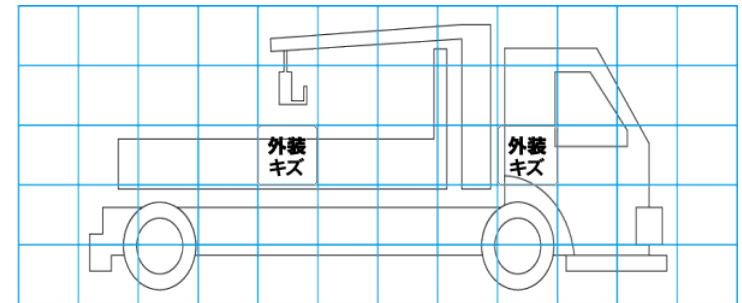
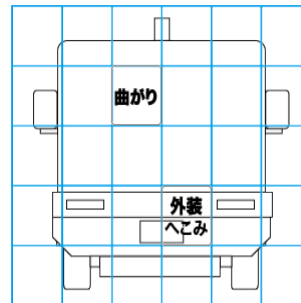
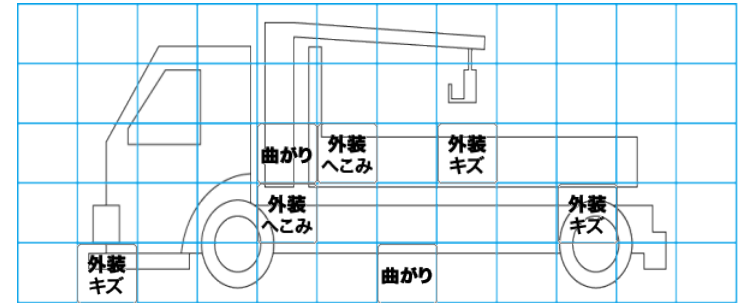
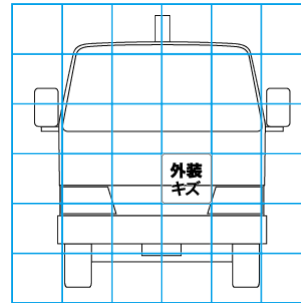

【外装】

外装キズ	外装へこみ	うき	曲がり	サビ	補修跡	割れ	庫内キズ	庫内へこみ	庫内穴あき	床汚れ
------	-------	----	-----	----	-----	----	------	-------	-------	-----

【ボデー内】