

車両情報				
車名	初年度登録	型式	形状	車台番号
いすゞ	平成28年6月	TRG-NKR85A	平ボディ	NKR85-7053735
走行	馬力	シフト	ブレーキ	ボディ内寸
138.431km	150PS/110KW	M/T 6速	ハキューム	長: 3,100 mm 幅: 1,620 mm 高: 675 mm 門高: mm

◎: 良好 ○: 通常走行問題なし △: 要修理 /: 装備無し ※あくまでも当社判断基準によるものです

エンジン			電装関係			キャビン		
点検項目	結果	状態	点検項目	結果	状態	点検項目	結果	状態
異音	◎		エアコン	◎		シート	○	タバコ穴、擦れ、汚れ
オイル混入	◎		スターター	◎		ヘッドライト	◎	ハロゲン
オイル漏れ	◎		オルタネーター	◎		ウィンカー	◎	後: 右割れ バックランプレンズ割れ
水混入	◎		P/W (運転席)	◎		ワイパー	◎	
水漏れ	◎		P/W (助手席)	◎		ミラー	◎	
燃料漏れ	◎		坂道発進装置	◎				
排気	◎		異常ランプ	◎		走行関係		
マフラー	◎		オーディオ	◎		点検項目	結果	状態
ターボ	◎		バックカメラ	/		リーフサス	◎	
冷却水吹返	◎		電格ミラー	◎		エアサス	/	
ミッション			上物仕様			パワステ	◎	
点検項目	結果	状態	点検項目	結果	状態	ハンドル	○	擦れ
ギア鳴き	◎		床材質	/	鉄板 縞板	燃料タンク	◎	スチール 75L
ギア抜け	◎					デフ		
クラッチ	◎					点検項目	結果	状態
異音	◎					異音	◎	
オイル漏れ	◎					オイル漏れ	◎	
リターダ	/					デフロック	/	

特記事項 キズ: 汚れ有り エンジンキー2本 (内、キーレス1本付)、燃料タンクキー2本

記録簿 有 (H28/12~R6/9)

タイヤ残量				タイヤサイズ			
単位: mm							
3	2			195/85R16	195/85R16		
—	—			—	—		
2	2	0	1	195/85R16	195/85R16	195/85R16	195/85R16
—	—	—	—	—	—	—	—
スペア		—	—	スペア			

素材: スチール 備考:

上物仕様			
上物名	メーカー	型式「製造番号」	年式
	メーカー完成車		平成28年
【備考】アオリ4方向、パイプステーキ、ロープフックガイド9対			
パワーゲート/垂直ゲート	極東開発工業	V 602B - 4MKT2 「16T06000IN」	平成28年6月
【備考】全長880mm *全幅1570mm、最大昇降荷重600kg			
【備考】			

外装状態			
キャブコーション	フレーム番号	フレームのさび	飛石
有	確認済	小	点傷有

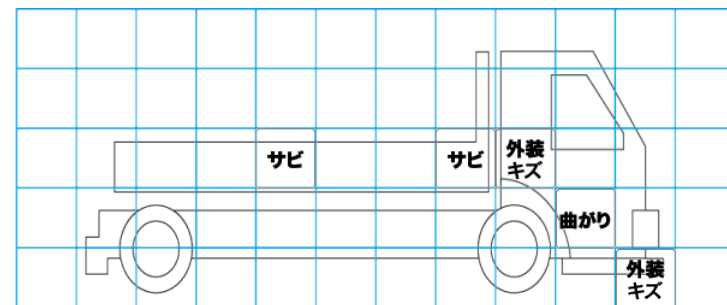
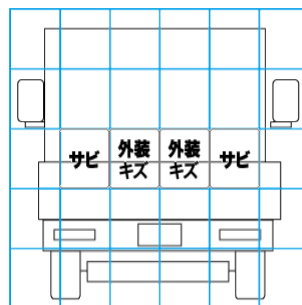
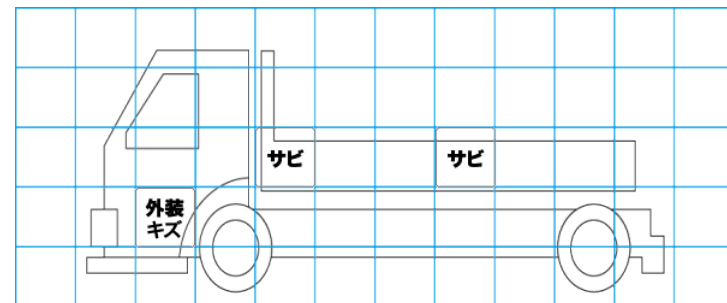
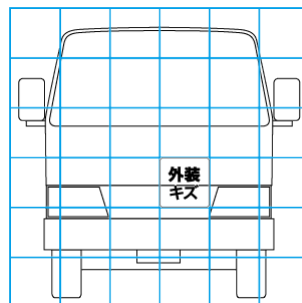

【外装】

【ボディ内】

外装キズ	外装へこみ	うき	曲がり	サビ	補修跡	割れ	庫内キズ	庫内へこみ	庫内穴あき	床汚れ
------	-------	----	-----	----	-----	----	------	-------	-------	-----