

| 車両情報     |             |             |       |   |
|----------|-------------|-------------|-------|---|
| 車名       | 初年度登録       | 型式          | 形状    | 車台番号  |
| いすゞ      | 平成28年10月    | TPG-NLR85AR | 平ボディ  | NLR85-7026529                               |
| 走行       | 馬力          | シフト         | ブレーキ  | ボディ内寸                                       |
| 84,006km | 150PS/110KW | M/T 5速      | ハキューム | 長: 4,340 mm 幅: 1,790 mm<br>高: 370 mm 門高: mm |

◎: 良好 ○: 通常走行問題なし △: 要修理 /: 装備無し ※あくまでも当社判断基準によるものです

| エンジン  |    |                  | 電装関係      |    |    | キャビン   |    |              |
|-------|----|------------------|-----------|----|----|--------|----|--------------|
| 点検項目  | 結果 | 状態               | 点検項目      | 結果 | 状態 | 点検項目   | 結果 | 状態           |
| 異音    | ◎  |                  | エアコン      | ◎  |    | シート    | ○  | タバコ穴、擦れ、汚れ   |
| オイル混入 | ◎  |                  | スターター     | ◎  |    | ヘッドライト | ◎  | ハロゲン         |
| オイル漏れ | ○  | ロッカーカバー<br>オイルしみ | オルタネーター   | ◎  |    | ウィンカー  | ◎  |              |
| 水混入   | ◎  |                  | P/W (運転席) | ◎  |    | ワイパー   | ◎  |              |
| 水漏れ   | ◎  |                  | P/W (助手席) | ◎  |    | ミラー    | ◎  |              |
| 燃料漏れ  | ◎  |                  | 坂道発進装置    | ◎  |    | 走行関係   |    |              |
| 排気    | ◎  |                  | 異常ランプ     | ◎  |    | 点検項目   | 結果 | 状態           |
| マフラー  | ◎  |                  | オーディオ     | ◎  |    | リーフサス  | ◎  |              |
| ターボ   | ◎  |                  | バックカメラ    | /  |    | エアサス   | /  |              |
| 冷却水吹返 | ◎  |                  | 電格ミラー     | /  |    | パワステ   | ◎  |              |
| ミッション |    |                  | ETC       | ◎  | 標準 | ハンドル   | ○  | 擦れ           |
| 点検項目  | 結果 | 状態               | タコグラフ     | /  |    | 燃料タンク  | ◎  | スチール<br>100L |
| ギア鳴き  | ○  | 4速               | 上物仕様      |    |    | デフ     |    |              |
| ギア抜け  | ◎  |                  | 点検項目      | 結果 | 状態 | 点検項目   | 結果 | 状態           |
| クラッチ  | ◎  |                  | 床材質       | /  | 木材 | 異音     | ◎  |              |
| 異音    | ◎  |                  |           |    |    | オイル漏れ  | ◎  |              |
| オイル漏れ | ◎  |                  |           |    |    | デフロック  | /  |              |
| リターダ  | /  |                  |           |    |    |        |    |              |

特記事項 キャブ天井凹み キャブ内傷・汚れ有り  
エンジンキー(キーレス付)1本  
記録簿 有(R5/10)

| タイヤ残量    |   |   |   | タイヤサイズ    |           |           |           |
|----------|---|---|---|-----------|-----------|-----------|-----------|
| 単位: mm   |   |   |   |           |           |           |           |
| 9        | 9 | 9 | 9 | 205/75R16 | 205/75R16 | 205/75R16 | 205/75R16 |
| —        | — | — | — | —         | —         | —         | —         |
| 8        | 8 | 8 | 8 | 205/75R16 | 205/75R16 | 205/70R16 | 205/75R16 |
| —        | — | — | — | —         | —         | —         | —         |
| スベア      |   |   | 7 | スベア       |           | 205/75R16 | —         |
| 素材: スチール |   |   |   | 備考:       |           |           |           |

| 上物仕様   |         |                             |         |
|--|---------|-----------------------------|---------|
| 上物名  | メーカー    | 型式「製造番号」                    | 年式      |
| 平ボディ   | メーカー完成車 |                             | 平成28年   |
| 【備考】 煽り2方開 セイコーラック1対 ロープフック サイド7対 ロープ穴2対 床フック2対 床板2重張り |         |                             |         |
| パワーゲート/垂直ゲート   | 極東開発工業  | V601B-1MRT2<br>「16T081097N」 | 平成28年8月 |
| 【備考】 全長1100mm 全幅1790mm 有効長990mm×有効幅1750mm 最大昇降荷重600kg  |         |                             |         |
| 【備考】   |         |                             |         |

| 外装状態     |        |         |     |
|----------|--------|---------|-----|
| キャブコーション | フレーム番号 | フレームのさび | 飛石  |
| 有        | 確認済    | 小       | 点傷有 |

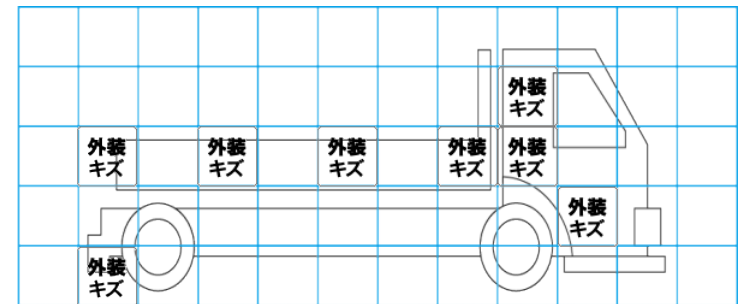
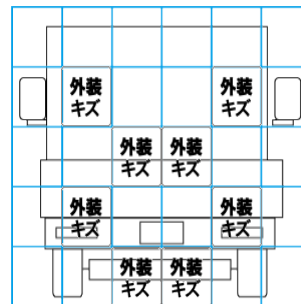
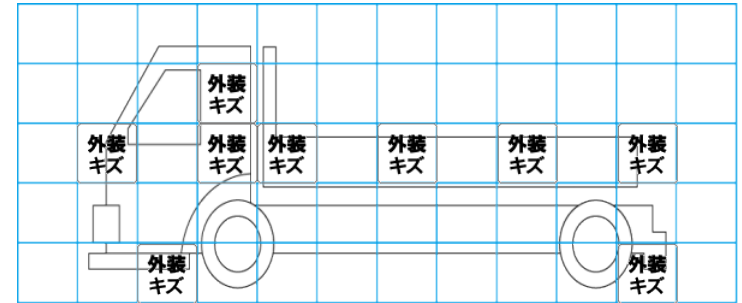
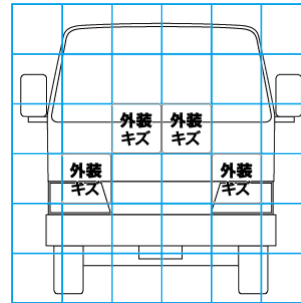

| 【外装】 |       |    |     |    | 【ボデー内】 |    |      |       |       |     |
|------|-------|----|-----|----|--------|----|------|-------|-------|-----|
| 外装キズ | 外装へこみ | うき | 曲がり | サビ | 補修跡    | 割れ | 庫内キズ | 庫内へこみ | 庫内穴あき | 床汚れ |