

車両情報				
車名	初年度登録	型式	形状	車台番号
日野	令和 2年8月	2DG-FR1AHG	冷凍ウイング	FR1AH-106418
走行	馬力	シフト		ブレーキ
693.063km	380PS/279KW	セミア/T	プロシフト 12速	エア
				ボディ内寸
				長: 9,580 mm 幅: 2,400 mm 高: 2,480 mm 門高: 2,370 mm

◎: 良好 ○: 通常走行問題なし △: 要修理 /: 装備無し ※あくまでも当社判断基準によるものです

エンジン			電装関係			キャビン		
点検項目	結果	状態	点検項目	結果	状態	点検項目	結果	状態
異音	◎		エアコン	◎		シート	○	擦れ
オイル混入	◎		スターター	◎		ヘッドライト	◎	LED
オイル漏れ	◎		オルタネーター	◎		ウィンカー	◎	
水混入	◎		P/W (運転席)	◎		ワイパー	◎	
水漏れ	◎		P/W (助手席)	◎		ミラー	◎	
燃料漏れ	◎		坂道発進装置	◎		走行関係		
排気	◎		異常ランプ	◎		点検項目	結果	状態
マフラー	◎		オーディオ	◎		リーフサス	◎	
ターボ	◎		バックカメラ	◎	カラー	エアサス	◎	リヤエアサス
冷却水吹返	◎		電格ミラー	◎		パワステ	◎	
ミッション			上物仕様			ハンドル	◎	
点検項目	結果	状態	点検項目	結果	状態	燃料タンク	◎	アルミ 300L 300L
ギア鳴き	◎		床材質	/	アルミ	デフ		
ギア抜け	◎					点検項目	結果	状態
クラッチ	◎					異音	◎	
異音	◎					オイル漏れ	○	キャリア取付面 にじみ
オイル漏れ	◎					デフロック	/	
リターダ	◎	永久磁石式						

特記事項 エンジンキー2本、燃料タンクキー（前後）1本ずつ、ボデーキー1本、ドアロック付リモコンキー1本、キャブチルトスイッチカバーオープン不良
記録簿 有 (R5/7)

タイヤ残量				タイヤサイズ			
単位: mm							
10	9			275/80R22.5	275/80R22.5		
—	—			—	—		
9	9	8	9	275/80R22.5	275/80R22.5	275/80R22.5	275/80R22.5
7	7	6	5	275/80R22.5	275/80R22.5	275/80R22.5	275/80R22.5
スペア		7	—	スペア		275/80R22.5	—
素材: アルミ				備考:			

上物仕様			
上物名	メーカー	型式「製造番号」	年式
冷凍ウイング	日本トレクス	「20W-04245」	令和 2年4月
【備考】 ラッシングレール3段、ジョロダーレール2列、LED庫内灯左右1列、水抜き穴2ヶ、引出しフック10対、ステンレス工具箱2ヶ、庫内床汚れ、内張りキズ有。			
冷凍機/直結	菱重	TDS70CN2 「075300071BL」	令和 2年
【備考】 -30℃設定 (約1H後、32.5℃→18.8℃)			
【備考】			

外装状態			
キャブコーション	フレーム番号	フレームのさび	飛石
有	確認済	無	飛石有(リペア 不可)

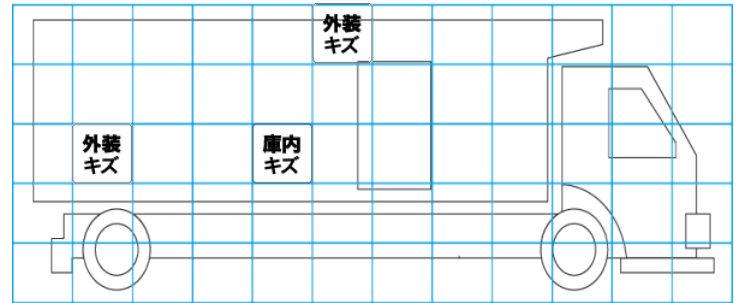
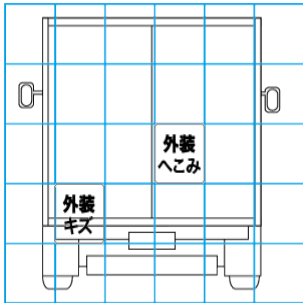
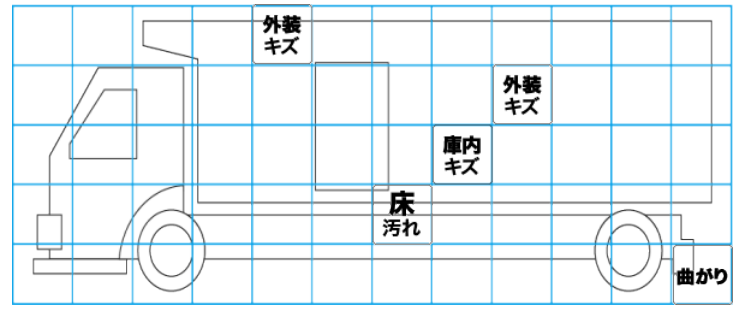
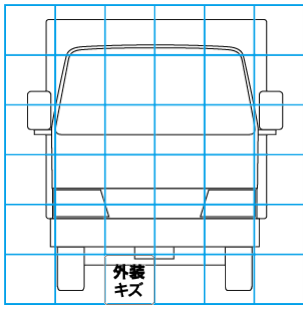

【外装】					【ボデー内】					
外装キズ	外装へこみ	うき	曲がり	サビ	補修跡	割れ	庫内キズ	庫内へこみ	庫内穴あき	床汚れ