

車両情報				
車名	初年度登録	型式	形状	車台番号
三菱ふそう	平成18年12月	PJ-FU54JZ	クレーン付平	FU54JZ-540418
走行	馬力	シフト	ブレーキ	ボディ内寸
443,532km	380PS/279KW	M/T 7速	エア	長: 8,840 mm 幅: 2,360 mm 高: 350 mm 門高: mm

◎: 良好 ○: 通常走行問題なし △: 要修理 /: 装備無し ※あくまでも当社判断基準によるものです

エンジン			電装関係			キャビン		
点検項目	結果	状態	点検項目	結果	状態	点検項目	結果	状態
異音	◎		エアコン	◎		シート	○	破れ、へたり、 擦れ、汚れ
オイル混入	◎		スターター	◎		ヘッドライト	◎	H I D
オイル漏れ	◎		オルタネーター	◎		ウィンカー	◎	
水混入	◎		P/W (運転席)	◎		ワイパー	◎	
水漏れ	◎		P/W (助手席)	◎		ミラー	◎	
燃料漏れ	◎		坂道発進装置	◎				
排気	◎		異常ランプ	◎		走行関係		
マフラー	◎		オーディオ	◎		点検項目	結果	状態
ターボ	◎		バックカメラ	◎	カラー	リーフサス	◎	
冷却水吹返	◎		電格ミラー	◎		エアサス	◎	リヤエアサス
ミッション			ETC	◎	標準	パワステ	◎	
点検項目	結果	状態	タコグラフ	◎	アナログ	ハンドル	○	擦れ、エグレ
ギア鳴き	◎		上物仕様			燃料タンク	◎	スチール 300L 200L
ギア抜け	◎		点検項目	結果	状態			
クラッチ	◎		床材質	/	木材	デフ		
異音	◎					点検項目	結果	状態
オイル漏れ	◎					異音	◎	
リターダ	/					オイル漏れ	◎	
						デフロック	/	

特記事項 キャビンキズ・汚れ。キャブルーフ凹み。キャブ左クォーターパネル補修跡あり。
エンジンキー2本、キーレスリモコン1ヶ。

記録簿 無 ○

タイヤ残量				タイヤサイズ			
単位: mm							
0	2			275/80R22.5	275/80R22.5		
—	—			—	—		
0	0	2	2	275/80R22.5	275/80R22.5	275/80R22.5	275/80R22.5
0	0	0	0	275/80R22.5	275/80R22.5	275/80R22.5	275/80R22.5
スペア		3	4	スペア		295/80R22.5	11R22.5 14PR
素材: スチール				備考: 全タイヤ10本再生タイヤ (スペア除く)			

上物仕様			
上物名	メーカー	型式「製造番号」	年式
平ボディ	不明		(不明)
【備考】 マルカンフック16対、左右アオリ曲がりあり、アオリ内側板割れ、床板割れ穴あき、作業灯1ヶ (不灯)。			
クレーン/クレーン	ユニック	U504RSKK 「F523055」	平成18年11月
【備考】 2.93 t、ブーム4段、フックイン、アウトリガー標準幅、ラジコン付き、コーションプレート一部不鮮明。			
【備考】			

外装状態			
キャブコーション	フレーム番号	フレームのさび	飛石
有	確認済	無	点傷有

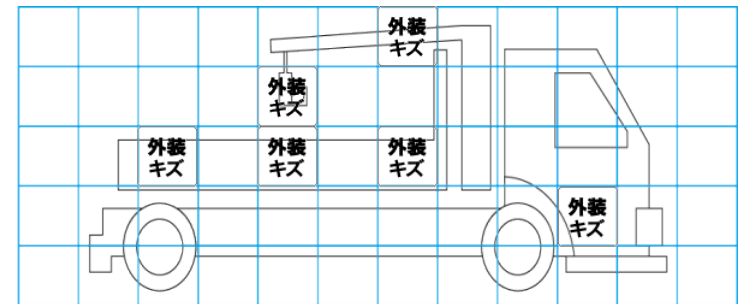
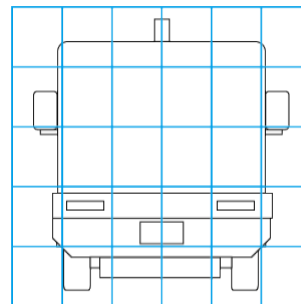
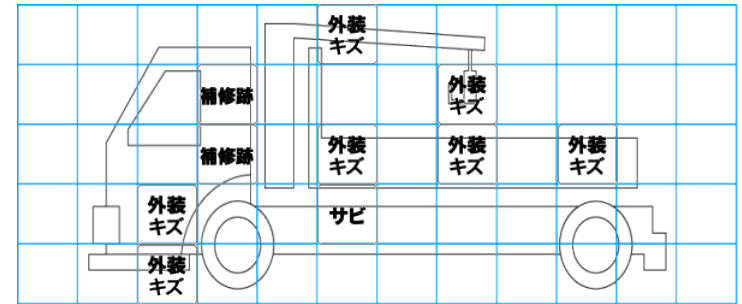
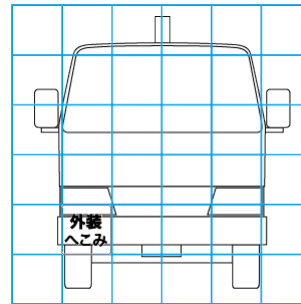

【外装】

外装キズ	外装へこみ	うき	曲がり	サビ	補修跡	割れ	庫内キズ	庫内へこみ	庫内穴あき	床汚れ
------	-------	----	-----	----	-----	----	------	-------	-------	-----

【ボデー内】