

車両情報				
車名	初年度登録	型式	形状	車台番号
三菱ふそう	令和 2年12月	2PG-FV70GX	ダンプ	FV70GX-520043
走行	馬力	シフト	ブレーキ	ボディ内寸
96.532km	381PS/280KW	A/T シフトパイロット	エア	長: 5,100 mm 幅: 2,200 mm 高: 540 mm 門高: mm

◎:良好 ○:通常走行問題なし △:要修理 /:装備無し ※あくまでも当社判断基準によるものです

エンジン

点検項目	結果	状態
異音	◎	
オイル混入	◎	
オイル漏れ	○	ロッカーカバー付近にじみ。
水混入	◎	
水漏れ	◎	
燃料漏れ	◎	
排気	◎	
マフラー	◎	
ターボ	◎	
冷却水吹返	◎	

ミッション

点検項目	結果	状態
ギア鳴き	◎	
ギア抜け	◎	
クラッチ	/	
異音	◎	
オイル漏れ	◎	
リターダ	/	

電装関係

点検項目	結果	状態
エアコン	◎	
スターター	◎	
オルタネーター	◎	
P/W (運転席)	◎	
P/W (助手席)	◎	
坂道発進装置	◎	
異常ランプ	◎	
オーディオ	◎	
バックカメラ	/	
電格ミラー	◎	
ETC	◎	標準
タコグラフ	◎	デジタル

上物仕様

点検項目	結果	状態
床材質	/	鉄板

キャビン

点検項目	結果	状態
シート	○	擦れ
ヘッドライト	◎	ハロゲン
ウィンカー	◎	
ワイパー	◎	
ミラー	◎	

走行関係

点検項目	結果	状態
リーフサス	◎	
エアサス	/	
パワステ	◎	
ハンドル	○	擦れ
燃料タンク	◎	スチール 200L

デフ

点検項目	結果	状態
異音	◎	
オイル漏れ	◎	
デフロック	◎	

特記事項 キャブ内キズ・汚れ。コンソールBOXキーカバー欠品。スマートキー2個、尿素タンクキー2本。

記録簿 有 (R5/11~R6/5)

タイヤ残量

単位: mm

15	15		
—	—		
15	15	15	15
15	15	15	15
スペア	15	—	

タイヤサイズ

11R22.5 16PR	11R22.5 16PR		
—	—		
11R22.5 16PR	11R22.5 16PR	11R22.5 16PR	11R22.5 16PR
11R22.5 16PR	11R22.5 16PR	11R22.5 16PR	11R22.5 16PR
スペア	11R22.5 16PR	—	

素材: スチール 備考:

上物仕様

上物名	メーカー	型式「製造番号」	年式
ダンプ	極東開発工業	DD10-761 「20U050041Y」	令和 2年

【備考】作業灯2ヶ、電動式コボレーン(サニーホース付)。

【備考】

【備考】

外装状態

キャブコーション	フレーム番号	フレームのさび	飛石
有	確認済	無	飛石有(リペア 不可)

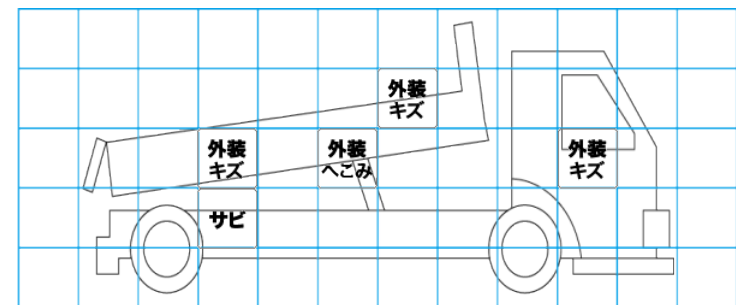
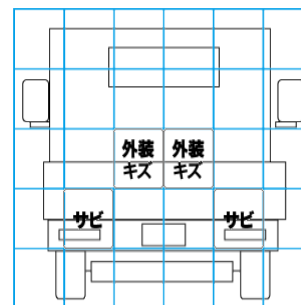
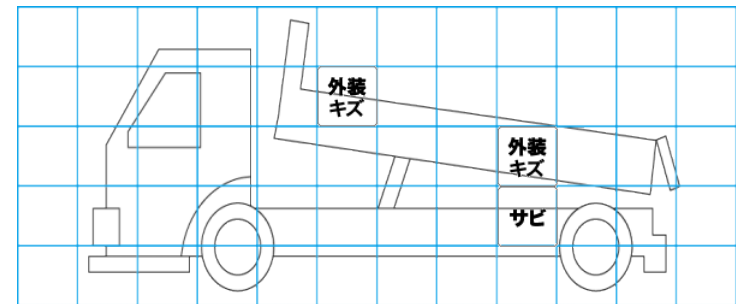
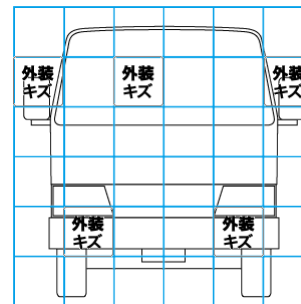

【外装】

外装キズ	外装へこみ	うき	曲がり	サビ	補修跡	割れ	庫内キズ	庫内へこみ	庫内穴あき	床汚れ
------	-------	----	-----	----	-----	----	------	-------	-------	-----

【ボデー内】