

車両情報				
車名	初年度登録	型式	形状	車台番号
いすゞ	平成26年7月	QKG-CYL77A	アルミ平	CYL77A-7005423
走行	馬力	シフト	ブレーキ	ボディ内寸
1,274,710km	380PS/279KW	M/T 7速	エア	長: 9,600 mm 幅: 2,390 mm 高: 780 mm 門高: mm

◎: 良好 ○: 通常走行問題なし △: 要修理 /: 装備無し ※あくまでも当社判断基準によるものです

エンジン		電装関係		キャビン		
点検項目	結果	点検項目	結果	点検項目	結果	
異音	◎	エアコン	◎	シート	○ 破れ、へたり、タバコ穴、擦れ	
オイル混入	◎	スターター	◎	ヘッドライト	◎ ハロゲン	
オイル漏れ	○ オイルブレッシャースイッチ イッチしみ、エアド라이ヤー汚れ	オルタネーター	◎	ウィンカー	◎	
水混入	◎	P/W (運転席)	○ 上昇時キー音 (小)	ワイパー	◎	
水漏れ	◎	P/W (助手席)	◎	ミラー	○ 左カバークイズ・擦れ	
燃料漏れ	◎	坂道発進装置	◎			
排気	◎	異常ランプ	◎	走行関係		
マフラー	○ テールパイプすず付着	オーディオ	◎	点検項目	結果	状態
ターボ	◎	バックカメラ	◎ カラー	リーフサス	◎	
冷却水吹返	◎	電格ミラー	◎	エアサス	○ リヤエアサス、ひび	
		ETC	◎ 標準	パワステ	◎	
		タコグラフ	◎ アナログ、デジタル	ハンドル	○ 擦れ	
ミッション		上物仕様		燃料タンク	◎ スチール 300L 300L	
点検項目	結果	点検項目	結果	点検項目	結果	状態
ギア鳴き	◎	床材質	/ 木材	異音	◎	
ギア抜け	◎			オイル漏れ	◎	
クラッチ	◎			デフロック	/	
異音	◎					
オイル漏れ	◎					
リターダ	◎ 永久磁石式					

特記事項 エンジンキー2本、ナンバー灯、左前サイドマーカー不灯  
※R3/2月9日25000Km時リビルトエンジン載せ替え済み  
記録簿 無 ○

タイヤ残量				タイヤサイズ			
単位: mm							
9	5			295/80R22.5	295/80R22.5		
—	—			—	—		
6	8	7	8	11R22.5 14PR	11R22.5 14PR	11R22.5 14PR	11R22.5 14PR
6	8	6	6	11R22.5 14PR	11R22.5 14PR	11R22.5 14PR	11R22.5 14PR
スペア	14	—		スペア	295/80R22.5	—	

素材: スチール 備考: フロントのみスタッドレス

上物仕様			
上物名	メーカー	型式「製造番号」	年式
平ボディ	喜多村製作所	「T51277」	平成26年7月
【備考】アオリ5方開、ローフック左右2ヶ、作業灯2ヶ (左不灯)、床フック20対と前1ヶ、工具箱2ヶ、スタンション穴27ヶ、ボデー左右アオリ内側キズ・凹み有、後方アオリ左右穴開き有、サブフレーム錆有。			
【備考】			
【備考】			

外装状態			
キャブコーション	フレーム番号	フレームのさび	飛石
有	確認済	無	飛石有(リペア可)

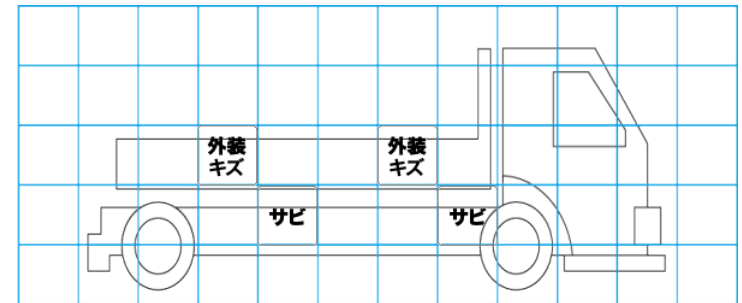
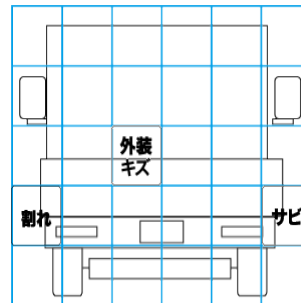
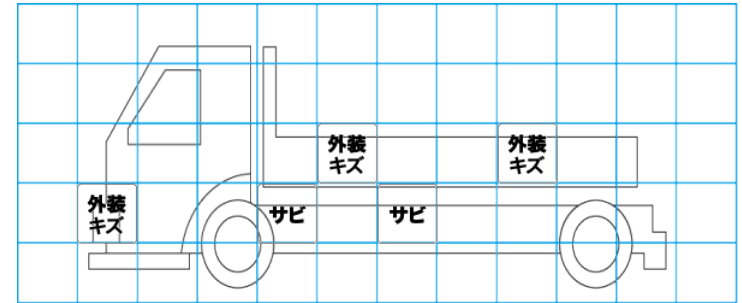
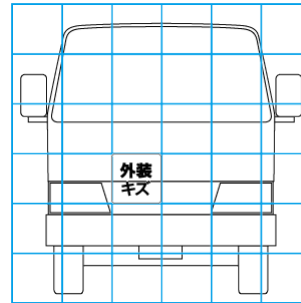

【外装】					【ボデー内】					
外装キズ	外装へこみ	うき	曲がり	サビ	補修跡	割れ	庫内キズ	庫内へこみ	庫内穴あき	床汚れ