

車両情報				
車名	初年度登録	型式	形状	車台番号
三菱ふそう	平成23年8月	SKG-FEA50	クレーン付平	FEA50-501170
走行	馬力	シフト	ブレーキ	ボディ内寸
41,355km	150PS/110KW	M/T 5速	ハキューム	長: 3,720 mm 幅: 1,760 mm 高: 380 mm 門高: mm

◎:良好 ○:通常走行問題なし △:要修理 /:装備無し ※あくまでも当社判断基準によるものです

エンジン			電装関係			キャビン		
点検項目	結果	状態	点検項目	結果	状態	点検項目	結果	状態
異音	◎		エアコン	◎		シート	◎	カバー付き
オイル混入	◎		スターター	◎		ヘッドライト	◎	ハロゲン
オイル漏れ	○	ロッカーカバー、 オイルパン しみ	オルタネーター	◎		ウィンカー	◎	
水混入	◎		P/W (運転席)	◎		ワイパー	◎	
水漏れ	◎		P/W (助手席)	◎		ミラー	○	左アンダーミラー取付 割れ、キズ
燃料漏れ	◎		坂道発進装置	/				
排気	◎		異常ランプ	◎		走行関係		
マフラー	◎		オーディオ	◎		点検項目	結果	状態
ターボ	◎		バックカメラ	/		リーフサス	○	シャックル摩耗
冷却水吹返	◎		電格ミラー	/		エアサス	/	
			ETC	/		パワステ	◎	
			タコグラフ	/		ハンドル	○	擦れ
ミッション			上物仕様			燃料タンク	◎	スチール 100L
点検項目	結果	状態	点検項目	結果	状態	デフ		
ギア鳴き	◎		床材質	/	鉄板	点検項目	結果	状態
ギア抜け	◎					異音	◎	
クラッチ	◎					オイル漏れ	◎	
異音	◎					デフロック	/	
オイル漏れ	◎							
リターダ	/							

特記事項 エンジンキー2本、燃料タンクキー1本、左サイドバンパー曲り、腐食穴有。

記録簿 有 (H25/8~R5/10)

タイヤ残量				タイヤサイズ			
単位: mm							
2	1			205/85R16	205/85R16		
-	-			-	-		
6	6	5	6	205/85R16	205/85R16	205/85R16	205/85R16
-	-	-	-	-	-	-	-
スペア	8	-		スペア	205/85R16	-	-
素材: スチール				備考:			

上物仕様			
上物名	メーカー	型式「製造番号」	年式
平ボディ	パプコ	DE34-62R 「0201」	平成23年
【備考】 煽りロープ穴3対、ロープフック9対、リアロープフック4ヶ、荷台錆・キズ有、左前サブフレーム、リア煽り左右腐食穴有。			
クレーン/クレーン	ユニック	URV263 「F329612」	平成23年7月
【備考】 吊り上げ荷重2.6t、ブーム3段、フックイン、3方開、標準アウトリガー			
【備考】			

外装状態			
キャブコーション	フレーム番号	フレームのさび	飛石
有	確認済	小	点傷有

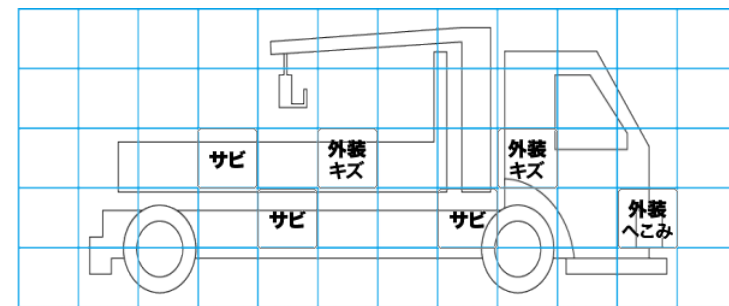
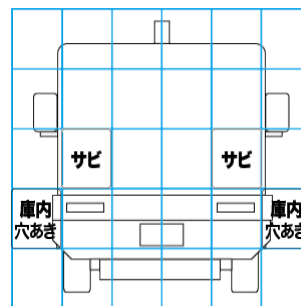
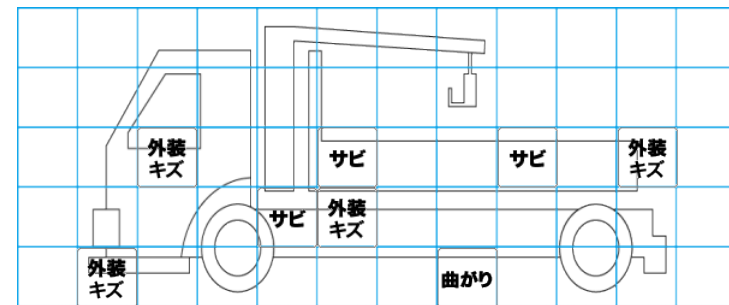
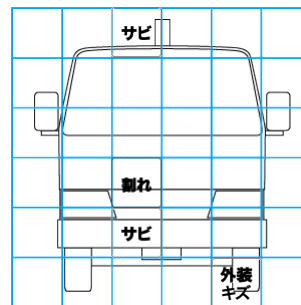

【外装】

【ボデー内】

外装キズ	外装へこみ	うき	曲がり	サビ	補修跡	割れ	庫内キズ	庫内へこみ	庫内穴あき	床汚れ
------	-------	----	-----	----	-----	----	------	-------	-------	-----