

車両情報				
車名	初年度登録	型式	形状	車台番号
三菱ふそう	令和 1年5月	2PG-FEBMO	ダンプ	FEBMO-560248
走行	馬力	シフト	ブレーキ	ボディ内寸
50,386km	175PS/129KW	M/T 5速	ハキューム	長: 3,420 mm 幅: 1,980 mm 高: 370 mm 門高: mm

◎:良好 ○:通常走行問題なし △:要修理 /:装備無し ※あくまでも当社判断基準によるものです

エンジン			電装関係			キャビン		
点検項目	結果	状態	点検項目	結果	状態	点検項目	結果	状態
異音	◎		エアコン	◎		シート	○	汚れ
オイル混入	◎		スターター	◎		ヘッドライト	◎	ハロゲン
オイル漏れ	○	オイルエレメント含む せ面オイル漏れ	オルタネーター	◎		ウィンカー	◎	
水混入	◎		P/W(運転席)	◎		ワイパー	◎	
水漏れ	◎		P/W(助手席)	◎		ミラー	◎	
燃料漏れ	◎		坂道発進装置	◎				
排気	◎		異常ランプ	○	車両制御システム ABSランプ点灯			
マフラー	◎		オーディオ	◎		走行関係		
ターボ	◎		バックカメラ	/		点検項目	結果	状態
冷却水吹返	◎		電格ミラー	◎		リーフサス	◎	
			ETC	/		エアサス	/	
			タコグラフ	/		パワステ	◎	
						ハンドル	○	擦れ
						燃料タンク	◎	スチール 70L
ミッション			上物仕様			デフ		
点検項目	結果	状態	点検項目	結果	状態	点検項目	結果	状態
ギア鳴き	◎		床材質	/	鉄板	異音	◎	
ギア抜け	◎					オイル漏れ	◎	
クラッチ	◎					デフロック	/	
異音	◎							
オイル漏れ	◎							
リターダ	/							

特記事項 エンジンキー2本、リモコンキー1本、マーカーランプ不灯2箇所
記録簿 有 (R3/5~R5/5)

タイヤ残量				タイヤサイズ			
単位: mm							
10	10			225/80R17.5	225/80R17.5		
—	—			—	—		
10	10	10	10	225/80R17.5	225/80R17.5	225/80R17.5	225/80R17.5
—	—	—	—	—	—	—	—
スペア			10	スペア		225/80R17.5	—
素材: スチール				備考:			

上物仕様			
上物名	メーカー	型式「製造番号」	年式
ダンプ	極東開発工業	DD04-35 「17U128074Y」	平成29年12月
【備考】 手動コボレーン、作業灯2ヶ、センターピン1ヶ、スコップ掛け、右サニーホース破れ、左サニーホース欠損、床面凹み穴あき、コボレーン枠曲がり折れ			
【備考】			
【備考】			

外装状態			
キャブコーション	フレーム番号	フレームのさび	飛石
有	確認済	小	点傷有

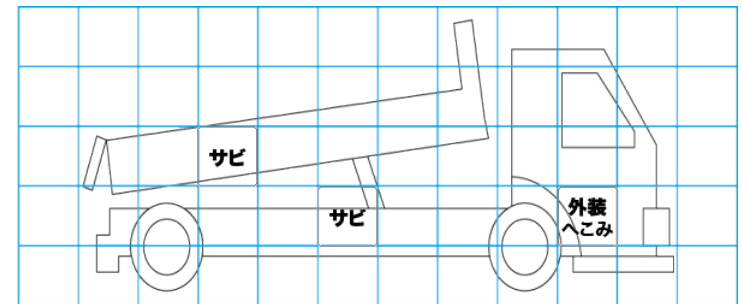
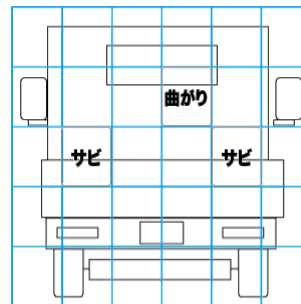
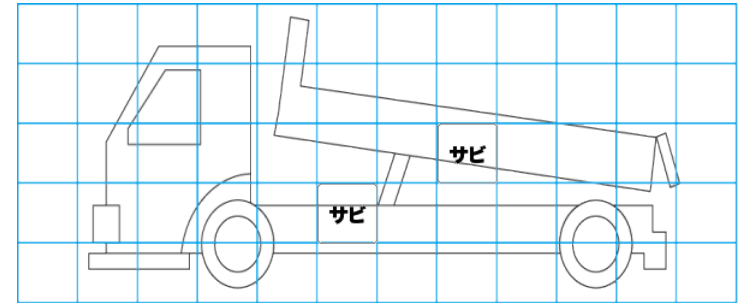
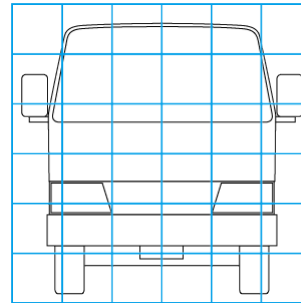

【外装】				【ボデー内】						
外装キズ	外装へこみ	うき	曲がり	サビ	補修跡	割れ	庫内キズ	庫内へこみ	庫内穴あき	床汚れ