

車両情報				
車名	初年度登録	型式	形状	車台番号
三菱ふそう	平成29年3月	TKG-FK64F	アルミウイング	FK64F-593260
走行	馬力	シフト	ブレーキ	ボディ内寸
1,080,261km	240PS/177KW	M/T 6速	エア	長: 7,280 mm 幅: 2,360 mm 高: 2,590 mm 門高: 2,480 mm

◎: 良好 ○: 通常走行問題なし △: 要修理 /: 装備無し ※あくまでも当社判断基準によるものです

エンジン			電装関係			キャビン		
点検項目	結果	状態	点検項目	結果	状態	点検項目	結果	状態
異音	◎		エアコン	◎		シート	○	破れ、へたり、タバコ穴、擦れ
オイル混入	◎		スターター	◎		ヘッドライト	◎	HID
オイル漏れ	○	ロッカーカバー、インタークーラーホースオイルしみ	オルタネーター	◎		ウィンカー	◎	
水混入	◎		P/W (運転席)	◎		ワイパー	○	ワイパーゴム切れ
水漏れ	◎		P/W (助手席)	◎		ミラー	◎	
燃料漏れ	◎		坂道発進装置	◎		走行関係		
排気	◎		異常ランプ	◎		点検項目	結果	状態
マフラー	◎		オーディオ	◎		リーフサス	◎	
ターボ	◎		バックカメラ	◎	カラー	エアサス	◎	リヤエアサス
冷却水吹返	◎		電格ミラー	◎		パワステ	◎	
ミッション			上物仕様			ハンドル	○	擦れ
点検項目	結果	状態	点検項目	結果	状態	燃料タンク	◎	スチール 200L
ギア鳴き	◎		床材質	/	木材	デフ		
ギア抜け	◎					点検項目	結果	状態
クラッチ	◎					異音	◎	
異音	◎					オイル漏れ	◎	
オイル漏れ	◎					デフロック	/	
リターダ	/							

特記事項 エンジンキー1本
キャブ内汚れ・キズ有り
※R4/2走行距離:536,749km時クラッチOH
記録簿 有 (R3/7~R6/4)

タイヤ残量 単位: mm

9	9		
—	—		
9	9	9	8
—	—	—	—
スベア	9	—	

タイヤサイズ

	225/90R17.5	225/90R17.5		
	—	—		
225/90R17.5	225/90R17.5	225/90R17.5	225/90R17.5	
—	—	—	—	
スベア		225/90R17.5	—	

素材: スチール 備考:

上物仕様

上物名	メーカー	型式「製造番号」	年式
アルミウイング	パブコ	「4Y9C1957」	平成26年11月

【備考】 ラッシングレール2段、庫内灯3ケ、引出しフック7対、パレティナガイド、左ウイング操作スイッチ不良

【備考】

【備考】

外装状態

キャブコーション	フレーム番号	フレームのさび	飛石
有	確認済	小	飛石有(リペア不可)

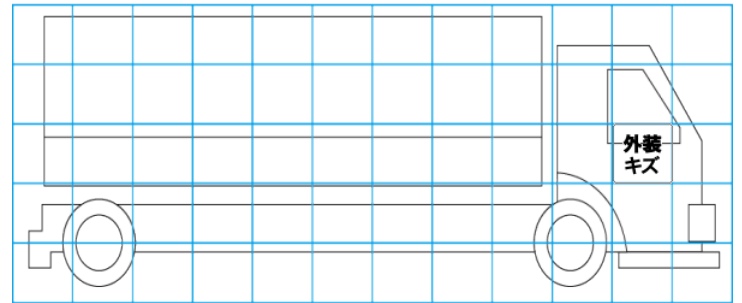
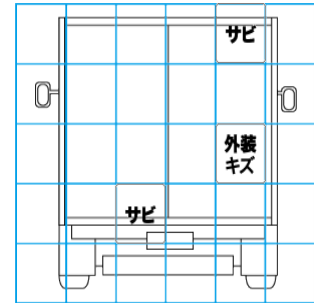
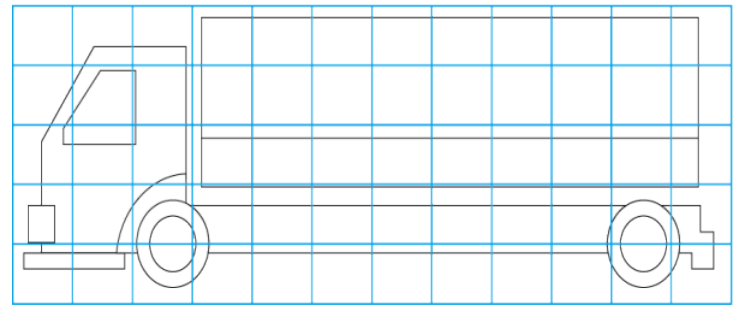
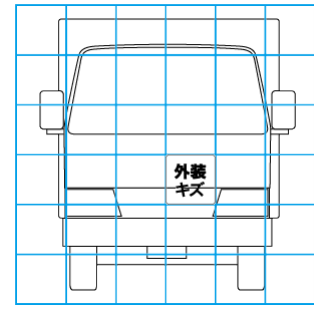

- 【外装】
- 外装キズ
 - 外装へこみ
 - うき
 - 曲がり
 - サビ
 - 補修跡
 - 割れ
- 【ボデー内】
- 庫内キズ
 - 庫内へこみ
 - 庫内穴あき
 - 床汚れ