

車両情報				
車名	初年度登録	型式	形状	車台番号
日野	平成25年11月	KQG-SH1EDAG	トラクタ	SH1EDA-12875
走行	馬力	シフト		ブレーキ
848.727km	450PS/331KW	セミア/T	プロシフト 12速	エア
		長:	mm 幅:	mm
		高:	mm 門高:	mm

◎:良好 ○:通常走行問題なし △:要修理 /:装備無し ※あくまでも当社判断基準によるものです

エンジン			電装関係			キャビン		
点検項目	結果	状態	点検項目	結果	状態	点検項目	結果	状態
異音	◎		エアコン	◎		シート	○	へたり、擦れ、汚れ
オイル混入	◎		スターター	◎		ヘッドライト	○	HID 左右レンズくもり
オイル漏れ	◎		オルタネーター	◎		ウィンカー	◎	
水混入	◎		P/W(運転席)	◎		ワイパー	◎	
水漏れ	◎		P/W(助手席)	◎		ミラー	○	左ミラーヒーター不良
燃料漏れ	◎		坂道発進装置	◎		走行関係		
排気	◎		異常ランプ	◎		点検項目	結果	状態
マフラー	◎		オーディオ	◎		リーフサス	◎	
ターボ	◎		バックカメラ	/		エアサス	○	リヤエアサス、ひび
冷却水吹返	◎		電格ミラー	◎		パワステ	◎	
ミッション			上物仕様			ハンドル	○	擦れ
点検項目	結果	状態	点検項目	結果	状態	燃料タンク	◎	アルミ 390L
ギア鳴き	◎		床材質	/	アルミ 縞板	デフ		
ギア抜け	◎					点検項目	結果	状態
クラッチ	◎					異音	◎	
異音	◎					オイル漏れ	◎	
オイル漏れ	◎					デフロック	/	
リターダ	◎	永久磁石式						

特記事項 キャブ内キズ・汚れ、インパネポケット欠品。
エンジンキー5本、キーレスリモコン1ケ。

記録簿 有 (H27/2~R6/2)

タイヤ残量			
単位: mm			
3	2		
—	—		
5	6	6	5
—	—	—	—
スペア	9	—	

タイヤサイズ			
	295/80R22.5	295/80R22.5	
	—	—	
11R22.5 16PR	11R22.5 16PR	11R22.5 16PR	11R22.5 16PR
—	—	—	—
スペア	11R22.5 16PR	—	—

素材: スチール 備考:

上物仕様			
上物名	メーカー	型式「製造番号」	年式
カブラー	ソーシン	HMV-13-A 「D9-16107」	平成25年
【備考】キャバシティ13000kg、第五輪荷重9900kg、電源ケーブル付、作業灯1ケ。			
スライド式ベース	ソーシン	SC-13-1 「D9-2224」	平成25年
【備考】スライドレール固着動き悪い。第五輪荷重9,900kg~8,600kg			
【備考】			

外装状態			
キャブコーション	フレーム番号	フレームのさび	飛石
有	確認済	小	飛石有(リペア 不可)

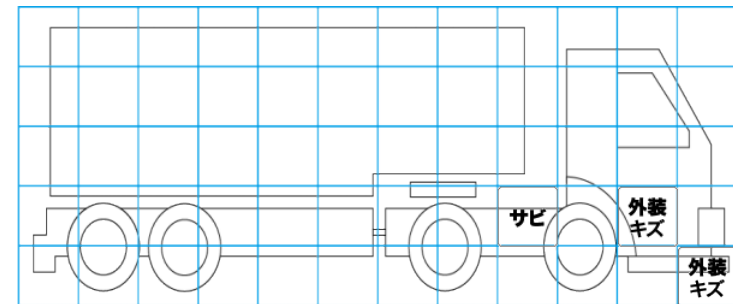
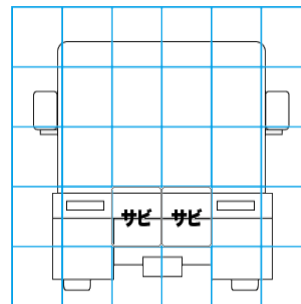
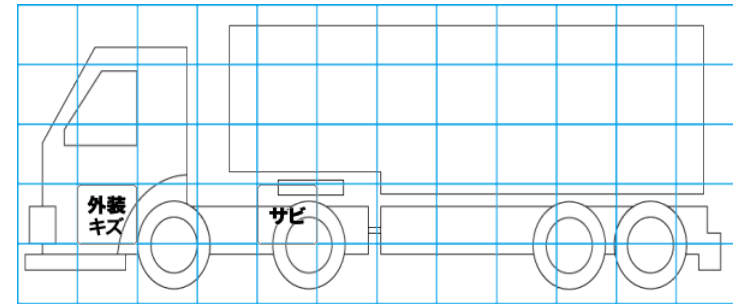
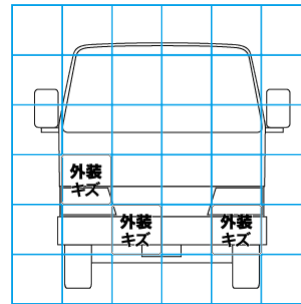

【外装】

外装キズ	外装へこみ	うき	曲がり	サビ	補修跡	割れ	庫内キズ	庫内へこみ	庫内穴あき	床汚れ
------	-------	----	-----	----	-----	----	------	-------	-------	-----

【ボデー内】