

| 車両情報 | | | | |
|---------|-------------|------------|--------|--------------------|
| 車名 | 初年度登録 | 型式 | 形状 | 車台番号 |
| UDトラックス | 令和 6年2月 | 2RG-GK5DAB | トラクタ | JNCMCJOA5RU-087871 |
| 走行 | 馬力 | シフト | | ブレーキ |
| 233km | 460PS/338KW | A/T エスコット | 1 2速 | エア |
| | | 長: mm | 幅: mm | mm |
| | | 高: mm | 門高: mm | mm |

◎:良好 ○:通常走行問題なし △:要修理 /:装備無し ※あくまでも当社判断基準によるものです

| エンジン | | |
|-------|----|----|
| 点検項目 | 結果 | 状態 |
| 異音 | ◎ | |
| オイル混入 | ◎ | |
| オイル漏れ | ◎ | |
| 水混入 | ◎ | |
| 水漏れ | ◎ | |
| 燃料漏れ | ◎ | |
| 排気 | ◎ | |
| マフラー | ◎ | |
| ターボ | ◎ | |
| 冷却水吹返 | ◎ | |

| ミッション | | |
|-------|----|----|
| 点検項目 | 結果 | 状態 |
| ギア鳴き | ◎ | |
| ギア抜け | ◎ | |
| クラッチ | / | |
| 異音 | ◎ | |
| オイル漏れ | ◎ | |
| リターダ | / | |

| 電装関係 | | |
|-----------|----|------|
| 点検項目 | 結果 | 状態 |
| エアコン | ◎ | |
| スターター | ◎ | |
| オルタネーター | ◎ | |
| P/W (運転席) | ◎ | |
| P/W (助手席) | ◎ | |
| 坂道発進装置 | ◎ | |
| 異常ランプ | ◎ | |
| オーディオ | ◎ | |
| バックカメラ | ◎ | カラー |
| 電格ミラー | ◎ | |
| ETC | / | |
| タコグラフ | ◎ | アナログ |

| 上物仕様 | | |
|------|----|-----|
| 点検項目 | 結果 | 状態 |
| 床材質 | / | アルミ |

| キャビン | | |
|--------|----|-----|
| 点検項目 | 結果 | 状態 |
| シート | ◎ | |
| ヘッドライト | ◎ | LED |
| ウィンカー | ◎ | |
| ワイパー | ◎ | |
| ミラー | ◎ | |

| 走行関係 | | |
|-------|----|--------|
| 点検項目 | 結果 | 状態 |
| リーフサス | ◎ | |
| エアサス | ◎ | リヤエアサス |
| パワステ | ◎ | |
| ハンドル | ◎ | |

| | | |
|-------|---|----------|
| 燃料タンク | ◎ | アルミ 400L |
|-------|---|----------|

| デフ | | |
|-------|----|----|
| 点検項目 | 結果 | 状態 |
| 異音 | ◎ | |
| オイル漏れ | ◎ | |
| デフロック | / | |

特記事項 エンジンキー2本、スマートキー1本、燃料・アドブルーキー (同一) 2本
記録簿 無○

| タイヤ残量 | | | |
|--------|----|----|----|
| 単位: mm | | | |
| 12 | 12 | | |
| - | - | | |
| 12 | 12 | 12 | 12 |
| - | - | - | - |
| スベア | | - | - |

| タイヤサイズ | | | |
|-------------|-------------|-------------|-------------|
| 295/80R22.5 | 295/80R22.5 | | |
| - | - | | |
| 295/80R22.5 | 295/80R22.5 | 295/80R22.5 | 295/80R22.5 |
| - | - | - | - |
| スベア | | - | - |
| 素材: スチール | | 備考: スベア無し。 | |

| 上物仕様 | | | |
|------|------|-----------------------|---------|
| 上物名 | メーカー | 型式「製造番号」 | 年式 |
| カブラー | ソーシン | RM-13-B 「XP-22086」 | 令和 6年2月 |

【備考】キャパシティ13,000Kg、第5輪荷重11,500Kg、ステンレス工具箱2個、作業灯1個。

【備考】

【備考】

| 外装状態 | | | |
|----------|--------|---------|----|
| キャブコーション | フレーム番号 | フレームのさび | 飛石 |
| 有 | 確認済 | 無 | 無 |

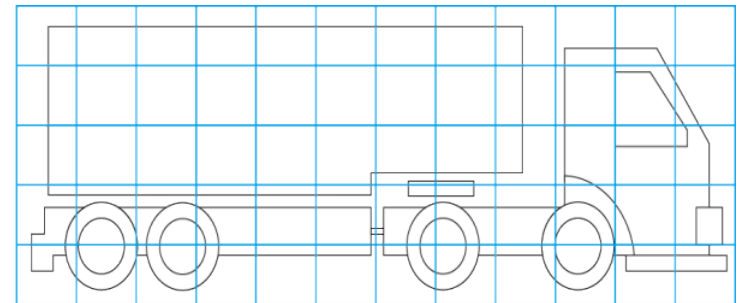
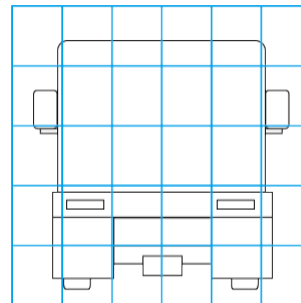
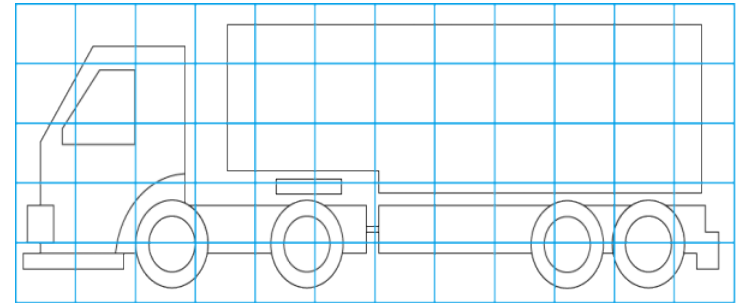
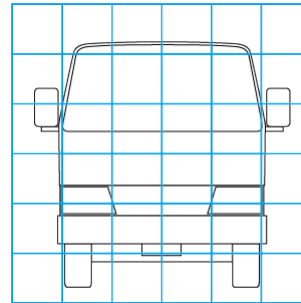

| 【外装】 | | | | | 【ボデー内】 | | | | | |
|------|-------|----|-----|----|--------|----|------|-------|-------|-----|
| 外装キズ | 外装へこみ | うき | 曲がり | サビ | 補修跡 | 割れ | 庫内キズ | 庫内へこみ | 庫内穴あき | 床汚れ |