

車両情報				
車名	初年度登録	型式	形状	車台番号
日野	平成27年6月	QPG-FR1EXEG	コンテナ車	FR1EXE-11887
走行	馬力	シフト		ブレーキ
557.792km	380PS/279KW	セミア/T	プロシフト 12速	エア
		長: 9,430 mm 幅: 2,440 mm		高: mm 門高: mm

◎: 良好 ○: 通常走行問題なし △: 要修理 /: 装備無し ※あくまでも当社判断基準によるものです

エンジン		
点検項目	結果	状態
異音	◎	
オイル混入	◎	
オイル漏れ	◎	
水混入	◎	
水漏れ	◎	
燃料漏れ	◎	
排気	◎	
マフラー	◎	
ターボ	◎	
冷却水吹返	◎	

ミッション		
点検項目	結果	状態
ギア鳴き	◎	
ギア抜け	◎	
クラッチ	◎	
異音	◎	
オイル漏れ	◎	
リターダ	/	

電装関係		
点検項目	結果	状態
エアコン	◎	
スターター	◎	
オルタネーター	◎	
P/W(運転席)	◎	
P/W(助手席)	◎	
坂道発進装置	◎	
異常ランプ	◎	
オーディオ	◎	
バックカメラ	◎	カラー
電格ミラー	◎	
ETC	◎	2.0
タコグラフ	/	

上物仕様		
点検項目	結果	状態
床材質	/	

キャビン		
点検項目	結果	状態
シート	○	へたり、擦れ、汚れ 擦れ
ヘッドライト	○	H I D 左右くもり
ウィンカー	△	後: 右割れ
ワイパー	◎	
ミラー	◎	

走行関係		
点検項目	結果	状態
リーフサス	◎	
エアサス	◎	リヤエアサス
パワステ	◎	
ハンドル	○	擦れ
燃料タンク	◎	ステンレス 300L

デフ		
点検項目	結果	状態
異音	◎	
オイル漏れ	◎	
デフロック	/	

上物仕様			
上物名	メーカー	型式「製造番号」	年式
コンテナ車	矢野特殊自動車	BX550 「A960118」	平成20年4月
【備考】 JR用コンテナ (31フィート用) 1個積み			
【備考】			
【備考】			

外装状態			
キャブコーション	フレーム番号	フレームのさび	飛石
有	確認済	小	点傷有

**特記事項** キャブ内キズ汚れ。エア漏れあり。右テールA s s y レンズ割れ。エンジンキ-4本、燃料タンクキ-2本、尿素タンクキ-2本。  
**記録簿** 有 (H28/5~R6/4)

タイヤ残量			
単位: mm			
9	9		
—	—		
8	7	8	8
7	8	8	8
スペア	6	—	

タイヤサイズ			
275/80R22.5	275/80R22.5		
—	—		
275/80R22.5	275/80R22.5	275/80R22.5	275/80R22.5
275/80R22.5	275/80R22.5	275/80R22.5	275/80R22.5
スペア	275/80R22.5	—	

素材: スチール 備考:

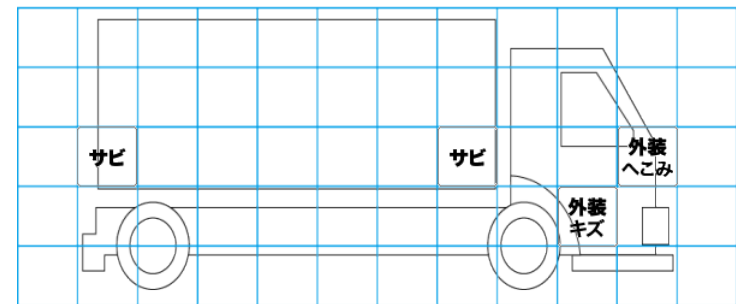
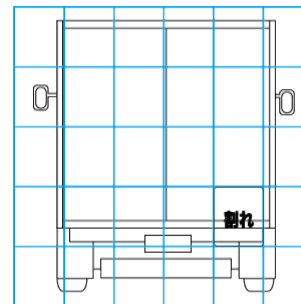
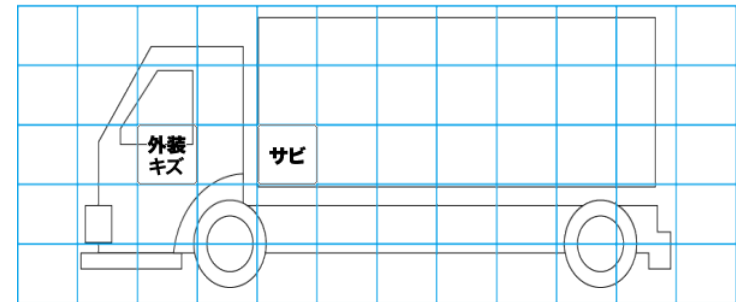
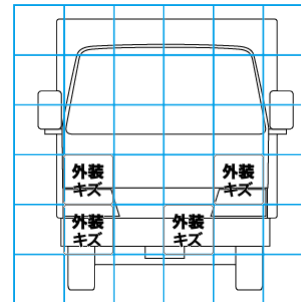

【外装】

【ボデー内】

外装キズ	外装へこみ	うき	曲がり	サビ	補修跡	割れ	庫内キズ	庫内へこみ	庫内穴あき	床汚れ
------	-------	----	-----	----	-----	----	------	-------	-------	-----