

車両情報				
車名	初年度登録	型式	形状	車台番号
日野	平成29年8月	TPG-XZU600M	ドライバン	XZU600-0016773
走行	馬力	シフト	ブレーキ	ボディ内寸
96.524km	136PS/100KW	A/T 6速	ハキューム	長: 3,220 mm 幅: 1,760 mm 高: 2,200 mm 門高: 2,130 mm

◎: 良好 ○: 通常走行問題なし △: 要修理 /: 装備無し ※あくまでも当社判断基準によるものです

エンジン			電装関係			キャビン		
点検項目	結果	状態	点検項目	結果	状態	点検項目	結果	状態
異音	◎		エアコン	◎		シート	○	擦れ
オイル混入	◎		スターター	◎		ヘッドライト	◎	ハロゲン
オイル漏れ	◎		オルタネーター	◎		ウィンカー	◎	
水混入	◎		P/W (運転席)	◎		ワイパー	◎	
水漏れ	◎		P/W (助手席)	◎		ミラー	◎	
燃料漏れ	◎		坂道発進装置	◎				
排気	◎		異常ランプ	◎		走行関係		
マフラー	◎		オーディオ	◎		点検項目	結果	状態
ターボ	◎		バックカメラ	◎	カラー	リーフサス	◎	
冷却水吹返	◎		電格ミラー	◎		エアサス	/	
			ETC	◎	標準	パワステ	◎	
ミッション			タコグラフ	/		ハンドル	○	擦れ
点検項目	結果	状態	上物仕様			燃料タンク	◎	スチール 80L
ギア鳴き	◎		点検項目	結果	状態	デフ		
ギア抜け	◎		床材質	/	木材	点検項目	結果	状態
クラッチ	/					異音	◎	
異音	◎					オイル漏れ	◎	
オイル漏れ	◎					デフロック	/	
リターダ	/							

特記事項 キャブ内キズ汚れ。キャブルーフ凹み。アイドリングストップ付。
エンジンキー3本、ボディキー4本（固着使用不可）。
記録簿 有 (R5/11、R6/2)

タイヤ残量				タイヤサイズ			
単位: mm							
8	8			195/75R15	195/75R15		
-	-			-	-		
7	8	7	7	195/75R15	195/75R15	195/75R15	195/75R15
-	-	-	-	-	-	-	-
スベア	9	-		スベア	195/75R15	-	-
素材: スチール				備考:			

上物仕様			
上物名	メーカー	型式「製造番号」	年式
ドライバン	パブコ	「766G6022」	平成29年
【備考】 ラッシングレール2段、ベンチレーター2ヶ、庫内灯2ヶ、左サイド扉（スライド式）、道板付、床板補修跡。			
パワーゲート/垂直ゲート	新明和工業	REV06-1103 「S80503462」	平成29年
【備考】 PG寸法: 全長1000mm 全幅1780mm 有効長870mm 有効幅1640mm、庫内リモコン付、最大荷重600kg。			
【備考】			

外装状態			
キャブコーション	フレーム番号	フレームのさび	飛石
有	確認済	小	点傷有

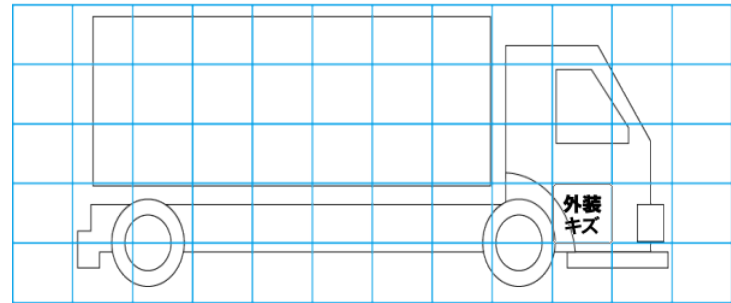
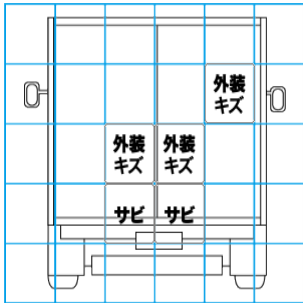
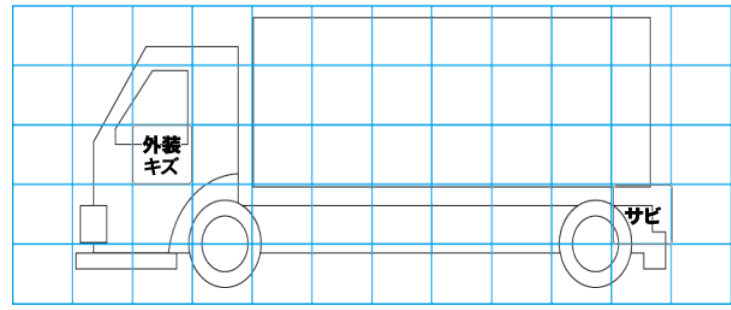
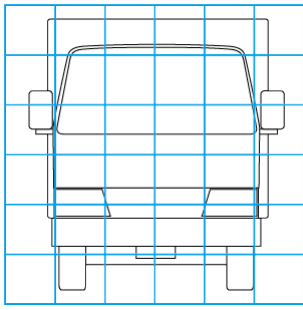

【外装】					【ボデー内】					
外装キズ	外装へこみ	うき	曲がり	サビ	補修跡	割れ	庫内キズ	庫内へこみ	庫内穴あき	床汚れ