

車両情報				
車名	初年度登録	型式	形状	車台番号
日野	平成29年12月	TKG-FD9JLAA	冷凍パン	FD9JLA-20514
走行	馬力	シフト	ブレーキ	ボディ内寸
81,018km	210PS/154KW	M/T 6速	エア	長: 6,160 mm 幅: 2,200 mm 高: 1,960 mm 門高: 1,950 mm

◎: 良好 ○: 通常走行問題なし △: 要修理 /: 装備無し ※あくまでも当社判断基準によるものです

エンジン			電装関係			キャビン		
点検項目	結果	状態	点検項目	結果	状態	点検項目	結果	状態
異音	◎		エアコン	◎		シート	○	擦れ、汚れ
オイル混入	◎		スターター	◎		ヘッドライト	◎	ハロゲン
オイル漏れ	◎		オルタネーター	◎		ウィンカー	◎	
水混入	◎		P/W (運転席)	◎		ワイパー	◎	
水漏れ	◎		P/W (助手席)	◎		ミラー	◎	
燃料漏れ	◎		坂道発進装置	◎				
排気	◎		異常ランプ	◎		走行関係		
マフラー	◎		オーディオ	◎	ナビ付き	点検項目	結果	状態
ターボ	◎		バックカメラ	◎	カラー	リーフサス	◎	
冷却水吹返	◎		電格ミラー	◎		エアサス	/	
			ETC	◎	標準	パワステ	◎	
ミッション			タコグラフ	/		ハンドル	○	擦れ
点検項目	結果	状態	上物仕様			燃料タンク	◎	スチール 100L
ギア鳴き	◎		点検項目	結果	状態	デフ		
ギア抜け	◎		床材質	/	アルミ 縞板	点検項目	結果	状態
クラッチ	/					異音	◎	
異音	◎					オイル漏れ	◎	
オイル漏れ	◎					デフロック	/	
リターダ	◎							

特記事項 左後輪外側ホイールリム曲がり
キャブ内 傷・汚れ 有り
エンジンキー1本
記録簿 有 (R2/11~R6/3)

タイヤ残量			
単位: mm			
11	11		
-	-		
11	11	11	11
-	-	-	-
スペア		11	-

タイヤサイズ			
	225/80R17.5	225/80R17.5	
	-	-	
225/80R17.5	225/80R17.5	225/80R17.5	225/80R17.5
-	-	-	-
スペア		225/80R17.5	-
素材: スチール		備考:	

上物仕様			
上物名	メーカー	型式「製造番号」	年式
冷凍パン	日本フルハーフ	GFF7 (R-MVSGFF7P706450) 「E5E7447」	平成29年
【備考】 断熱材 サイド95mm/リヤ100mm 片開式サイド扉 ラッシングレール2段 エアリブ パレディナガイド LED庫内灯2個 水抜き穴4ヶ所			
冷凍機/直結 (スタンバイ付)	菱重	TDJS60A-L2 「726800392BL」	平成29年
【備考】 77℃設定 1hで22.0→77.3℃確認 積算運転時間1759h			
格納ゲート	極東開発工業	CG1002H-3XRA 「726800392BL」	平成29年
【備考】 リモコン キャスターSTOPパー 全長1570mm 全幅2235mm 有効長1350mm 有効長2190mm 最大昇降能力1000kg			

外装状態			
キャブコーション	フレーム番号	フレームのさび	飛石
有	確認済	小	点傷有

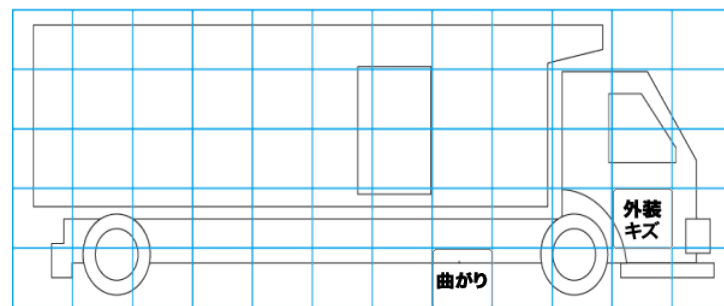
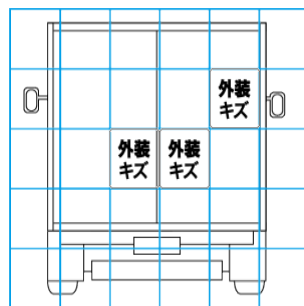
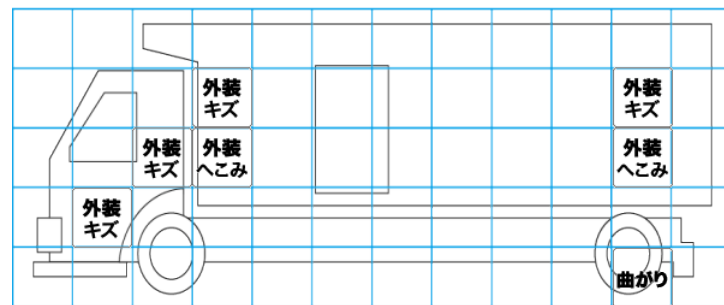
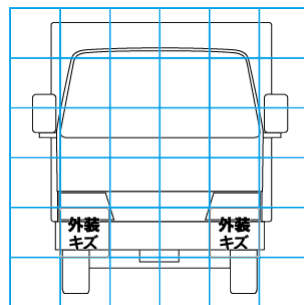

【外装】

【ボデー内】

外装キズ	外装へこみ	うき	曲がり	サビ	補修跡	割れ	庫内キズ	庫内へこみ	庫内穴あき	床汚れ
------	-------	----	-----	----	-----	----	------	-------	-------	-----