

車両情報				
車名	初年度登録	型式	形状	車台番号
三菱ふそう	平成30年1月	2RG-FP74HER	トラクタ	FP74HE-500003
走行	馬力	シフト	ブレーキ	ボディ内寸
642,559km	394PS/290KW	A/T シフトパイロット 12速	エア	長: mm 幅: mm 高: mm 門高: mm

◎: 良好 ○: 通常走行問題なし △: 要修理 /: 装備無し ※あくまでも当社判断基準によるものです

エンジン			電装関係			キャビン		
点検項目	結果	状態	点検項目	結果	状態	点検項目	結果	状態
異音	◎		エアコン	◎		シート	○	へたり、擦れ
オイル混入	◎		スターター	◎		LED		
オイル漏れ	○	ロッカーカバー、 シリンダヘッド オイル漏れ	オルタネーター	◎		ヘッドライト	◎	フォグランプ異常(電 球を変えてる為)点灯 はします
水混入	◎		P/W(運転席)	◎		ウィンカー	◎	方向指示器異常 右ハイフラ(テールラ ンプ交換の為)
水漏れ	◎		P/W(助手席)	◎		ワイパー	◎	
燃料漏れ	◎		坂道発進装置	◎		ミラー	◎	
排気	◎		異常ランプ	◎				
マフラー	○	腐食 テールパイプ出口側	オーディオ	◎	アンテナ無し			
ターボ	◎		バックカメラ	/				
冷却水吹返	◎		電格ミラー	△	不動			
			ETC	/				
			タコグラフ	◎	アナログ、デジタル			
ミッション			上物仕様			走行関係		
点検項目	結果	状態	点検項目	結果	状態	点検項目	結果	状態
ギア鳴き	◎		床材質	/		リーフサス	◎	
ギア抜け	◎					エアサス	◎	
クラッチ	/					パワステ	◎	
異音	◎					ハンドル	○	擦れ、エグレ
オイル漏れ	◎					燃料タンク	◎	アルミ 400L
リターダ	/					デフ		
						点検項目	結果	状態
						異音	◎	
						オイル漏れ	◎	
						デフロック	/	

特記事項 スマートキー1本、ドアキー1本、左テールレンズ割れ
記録簿 無()

タイヤ残量				タイヤサイズ			
単位: mm							
11	11			11R22.5 16PR	11R22.5 16PR		
-	-			-	-		
11	11	11	11	11R22.5 16PR	11R22.5 16PR	11R22.5 16PR	11R22.5 16PR
-	-	-	-	-	-	-	-
スペア	-	-		スペア	-	-	

素材: アルミ 備考: スペアタイヤ、キャリア無し

上物仕様			
上物名	メーカー	型式「製造番号」	年式
カブラー			
【備考】スライドカブラ、コーションプレート腐食			
【備考】			
【備考】			

外装状態			
キャブコーション	フレーム番号	フレームのさび	飛石
有	確認済	中	点傷有

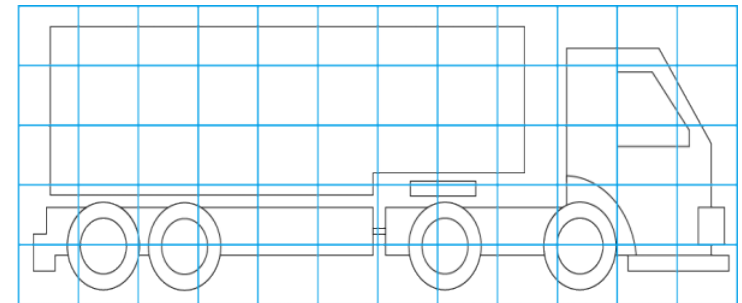
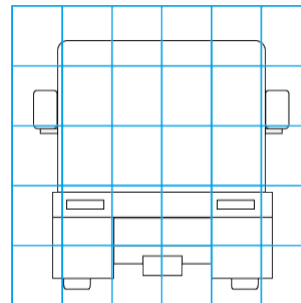
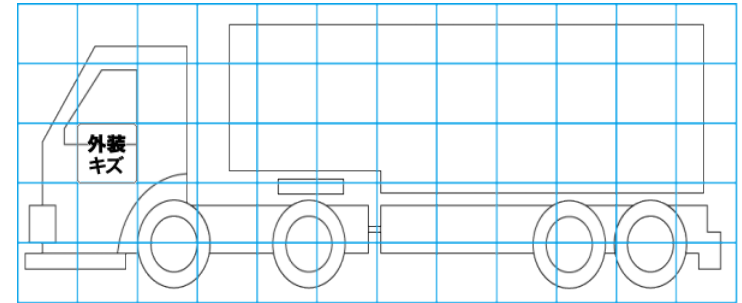
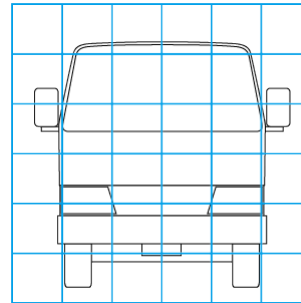

【外装】

【ボデー内】

外装キズ	外装へこみ	うき	曲がり	サビ	補修跡	割れ	庫内キズ	庫内へこみ	庫内穴あき	床汚れ
------	-------	----	-----	----	-----	----	------	-------	-------	-----