

車両情報				
車名	初年度登録	型式	形状	車台番号
いすゞ	平成26年3月	TKG-FRR90S2	アルミ平	FRR90-7061919
走行	馬力	シフト	ブレーキ	ボディ内寸
515,618km	240PS/177KW	M/T 6速	エア-	長: 6,210 mm 幅: 2,140 mm 高: 680 mm 門高: mm

◎: 良好 ○: 通常走行問題なし △: 要修理 /: 装備無し ※あくまでも当社判断基準によるものです

エンジン			電装関係			キャビン		
点検項目	結果	状態	点検項目	結果	状態	点検項目	結果	状態
異音	◎		エアコン	◎		シート	○	破れ、へたり、 擦れ、汚れ
オイル混入	◎		スターター	◎		ヘッドライト	◎	HID
オイル漏れ	◎		オルタネーター	◎		ウィンカー	○	左前ヒビ
水混入	◎		P/W(運転席)	◎		ワイパー	◎	
水漏れ	◎		P/W(助手席)	◎		ミラー	○	キャップ全部欠品、ア ンダーミラー取付割れ
燃料漏れ	◎		坂道発進装置	◎				
排気	◎		異常ランプ	◎		走行関係		
マフラー	◎		オーディオ	◎		点検項目	結果	状態
ターボ	◎		バックカメラ	/		リーフサス	○	シャックル摩耗
冷却水吹返	◎		電格ミラー	◎		エアサス	/	
ミッション			上物仕様			パワステ	◎	
点検項目	結果	状態	点検項目	結果	状態	ハンドル	○	擦れ
ギア鳴き	◎		床材質	/	木材、鉄板 後部鉄板	燃料タンク	◎	スチール 200L
ギア抜け	◎					デフ		
クラッチ	◎					点検項目	結果	状態
異音	◎					異音	◎	
オイル漏れ	◎					オイル漏れ	◎	
リターダ	/					デフロック	/	

特記事項 キャブ内キズ・汚れ アイドリングストップ付 キャブ上シートデッキ板腐食割れ(使用不可)。
エンジンキー2本(1本キーレス付)。
記録簿 無()

タイヤ残量			
単位: mm			
3	3		
-	-		
2	2	2	2
-	-	-	-
スペア	11	-	

タイヤサイズ			
	225/80R17.5	225/80R17.5	
	-	-	
225/80R17.5	225/80R17.5	225/80R17.5	225/80R17.5
-	-	-	-
スペア		225/80R17.5	-

素材: スチール 備考: スペア以外ヒビ割れ。

上物仕様			
上物名	メーカー	型式「製造番号」	年式
アルミ平	小平産業		
【備考】 マルカンフック8対、右前方床穴あき、左右リヤ・アオリ内側凹み穴あき、リヤアオリ高さ580mm。			
【備考】			
【備考】			

外装状態			
キャブコーション	フレーム番号	フレームのさび	飛石
有	確認済	無	点傷有

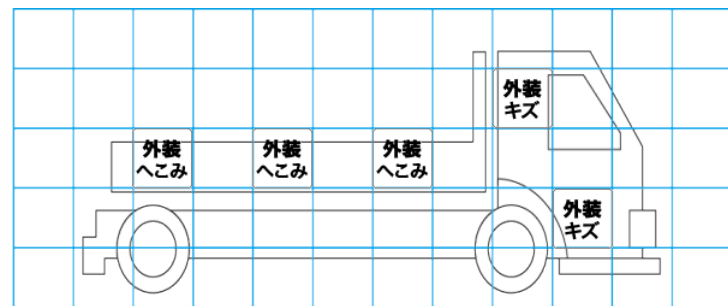
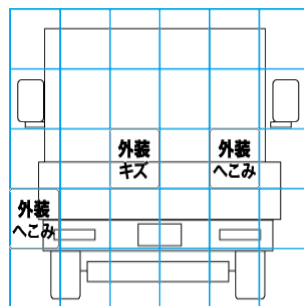
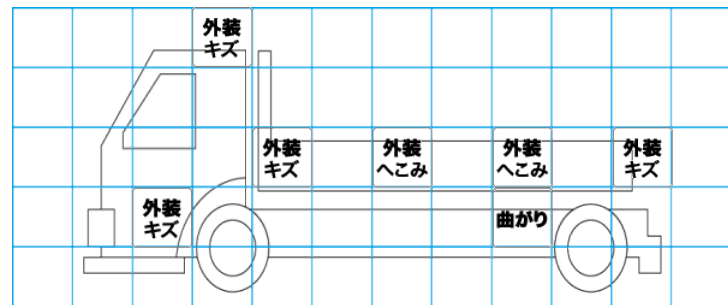
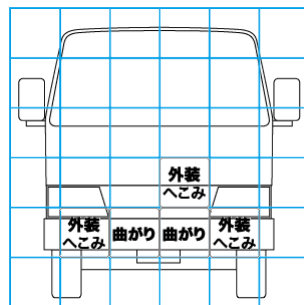

【外装】				【ボデー内】						
外装キズ	外装へこみ	うき	曲がり	サビ	補修跡	割れ	庫内キズ	庫内へこみ	庫内穴あき	床汚れ