

車両情報				
車名	初年度登録	型式	形状	車台番号
いすゞ	令和 2年2月	2PG-FSR90T2	冷凍ウィング	FSR90-7010754
走行	馬力	シフト	ブレーキ	ボディ内寸
165,100km	240PS/177KW	M/T 6速	エア	長: 6,210 mm 幅: 2,330 mm 高: 2,190 mm 門高: 2,080 mm

◎: 良好 ○: 通常走行問題なし △: 要修理 /: 装備無し ※あくまでも当社判断基準によるものです

エンジン		
点検項目	結果	状態
異音	◎	
オイル混入	◎	
オイル漏れ	◎	
水混入	◎	
水漏れ	◎	
燃料漏れ	◎	
排気	◎	
マフラー	◎	
ターボ	◎	
冷却水吹返	◎	

ミッション		
点検項目	結果	状態
ギア鳴き	◎	
ギア抜け	◎	
クラッチ	◎	
異音	◎	
オイル漏れ	◎	
リターダ	/	

電装関係		
点検項目	結果	状態
エアコン	◎	
スターター	◎	
オルタネーター	◎	
P/W (運転席)	◎	
P/W (助手席)	◎	
坂道発進装置	◎	
異常ランプ	◎	
オーディオ	◎	ナビ付き
バックカメラ	◎	カラー
電格ミラー	◎	
ETC	◎	標準
タコグラフ	/	

上物仕様		
点検項目	結果	状態
床材質	/	アルミ キーストン

キャビン		
点検項目	結果	状態
シート	○	擦れ
ヘッドライト	◎	HID
ウィンカー	◎	
ワイパー	◎	
ミラー	○	キャップ 欠品

走行関係		
点検項目	結果	状態
リーフサス	◎	
エアサス	◎	リヤエアサス
パワステ	◎	
ハンドル	◎	
燃料タンク	◎	スチール 200L

デフ		
点検項目	結果	状態
異音	◎	
オイル漏れ	◎	
デフロック	/	

特記事項 キャビンキズ・汚れ。
エンジンキー2本、ボデーキー1本、アドブルータンクキー1本。
記録簿 有 (R3/2~R6/8)

タイヤ残量			
単位: mm			
3	7		
—	—		
4	4	5	6
—	—	—	—
スペア	5	—	

タイヤサイズ			
	245/80R17.5	245/80R17.5	
	—	—	
245/80R17.5	245/80R17.5	245/80R17.5	245/80R17.5
—	—	—	—
スペア	245/80R17.5	—	

素材: アルミ 備考:

上物仕様			
上物名	メーカー	型式「製造番号」	年式
冷凍ウィング	日本トレクス	「19W-11345」	令和 1年11月
【備考】断熱: リヤ70mm・サイド50mm。ラッシングレール2段。庫内灯4個。水抜き穴4箇所。フェリーフック2対。			
冷凍機/直結 (スタンバイ付)	菱重	TDJS70DZC 「1696402424」	令和 1年
【備考】-30℃設定 +13.7℃ → -5.5℃ 確認 (1hで)。稼働時間1078h。			

外装状態			
キャブコーション	フレーム番号	フレームのさび	飛石
有	確認済	無	点傷有

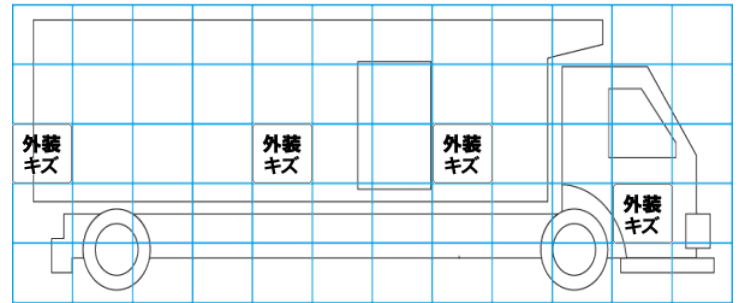
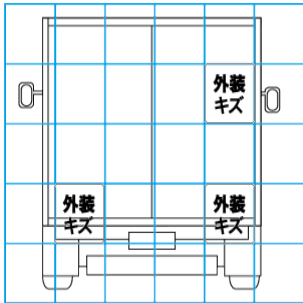
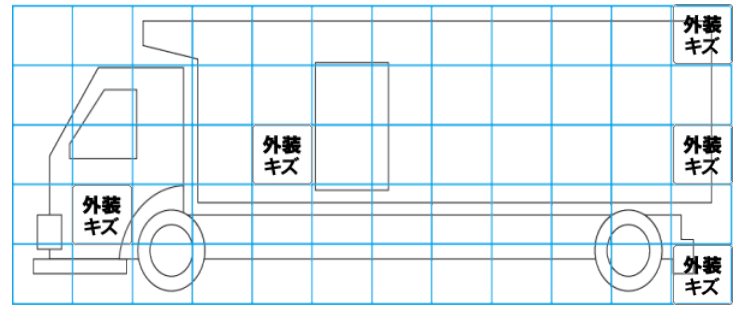
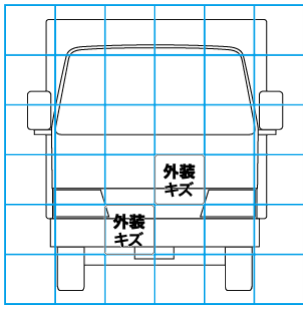

【外装】				【ボデー内】						
外装キズ	外装へこみ	うき	曲がり	サビ	補修跡	割れ	庫内キズ	庫内へこみ	庫内穴あき	床汚れ