

| 車両情報 | | | | |
|-----------|-------------|---------------------|--------|---|
| 車名 | 初年度登録 | 型式 | 形状 | 車台番号 |
| 三菱ふそう | 令和 3年3月 | 2PG-FS74HZ | 冷凍ウイング | FS74HZ-520593 |
| 走行 | 馬力 | シフト | ブレーキ | ボディ内寸 |
| 600,529km | 394PS/290KW | A/T シフトパイロット 12速 | エア | 長: 9,450 mm 幅: 2,400 mm 高: 2,520 mm 門高: 2,420 mm |

◎: 良好 ○: 通常走行問題なし △: 要修理 /: 装備無し ※あくまでも当社判断基準によるものです

| エンジン | | | 電装関係 | | | キャビン | | |
|-------|----|----|-----------|----|-----------|--------|----|-------------|
| 点検項目 | 結果 | 状態 | 点検項目 | 結果 | 状態 | 点検項目 | 結果 | 状態 |
| 異音 | ◎ | | エアコン | ◎ | | シート | ○ | 汚れ カバー付 |
| オイル混入 | ◎ | | スターター | ◎ | | ヘッドライト | ◎ | LED |
| オイル漏れ | ◎ | | オルタネーター | ◎ | | ウィンカー | ◎ | |
| 水混入 | ◎ | | P/W (運転席) | ◎ | | ワイパー | ◎ | |
| 水漏れ | ◎ | | P/W (助手席) | ◎ | | ミラー | ◎ | |
| 燃料漏れ | ◎ | | 坂道発進装置 | ◎ | | | | |
| 排気 | ◎ | | 異常ランプ | ◎ | | 走行関係 | | |
| マフラー | ◎ | | オーディオ | / | | 点検項目 | 結果 | 状態 |
| ターボ | ◎ | | バックカメラ | ◎ | カラー | リーフサス | ◎ | |
| 冷却水吹返 | ◎ | | 電格ミラー | ◎ | | エアサス | ◎ | リヤエアサス |
| ミッション | | | ETC | ◎ | | パワステ | ◎ | |
| 点検項目 | 結果 | 状態 | タコグラフ | ◎ | アナログ | ハンドル | ○ | 擦れ |
| ギア鳴き | ◎ | | 上物仕様 | | | 燃料タンク | ◎ | アルミ 300L |
| ギア抜け | ◎ | | 点検項目 | 結果 | 状態 | デフ | | |
| クラッチ | / | | 床材質 | / | アルミ 縞板 | 点検項目 | 結果 | 状態 |
| 異音 | ◎ | | | | | 異音 | ◎ | |
| オイル漏れ | ◎ | | | | | オイル漏れ | ◎ | |
| リターダ | / | | | | | デフロック | ◎ | |

特記事項 キャブ内汚れ、キズ。インパネポケット欠品。アイドリングストップ付。左右ライトベゼルガタ。フロントバンパー取付右側カバー欠品。スマートキー2ケ

記録簿 有 (R4/3、R5/3)

| タイヤ残量 | | | | タイヤサイズ | | | |
|--------|----|----|----|-------------|-------------|-------------|-------------|
| 単位: mm | | | | | | | |
| 12 | 12 | | | 265/70R19.5 | 265/70R19.5 | | |
| 9 | 10 | | | 265/70R19.5 | 265/70R19.5 | | |
| 10 | 10 | 9 | 10 | 265/70R19.5 | 265/70R19.5 | 265/70R19.5 | 265/70R19.5 |
| 10 | 10 | 10 | 10 | 265/70R19.5 | 265/70R19.5 | 265/70R19.5 | 265/70R19.5 |
| スペア | 5 | — | | スペア | 265/70R19.5 | | — |

素材: アルミ 備考: スタッドレスタイヤ

| 上物仕様 | | | |
|--|--------|------------|-------|
| 上物名 | メーカー | 型式「製造番号」 | 年式 |
| 冷凍ウイング | 日本トレクス | 20W-06177 | 令和 2年 |
| 【備考】 断熱リヤ70mm、サイド35mm。エアラインレール。ラッシングレール2段。庫内灯4ケ。水抜き穴前後2対。門口内側/バレットガイド外れ。 | | | |
| 冷凍機/直結 | 變重 | TDSJ70A-L2 | 令和 2年 |
| 【備考】 -30℃設定 +20.4℃ → +8℃ 確認(1hで)。稼働時間1800h。 | | | |
| 【備考】 | | | |

| 外装状態 | | | |
|----------|--------|---------|-----|
| キャブコーション | フレーム番号 | フレームのさび | 飛石 |
| 有 | 確認済 | 小 | 点傷有 |

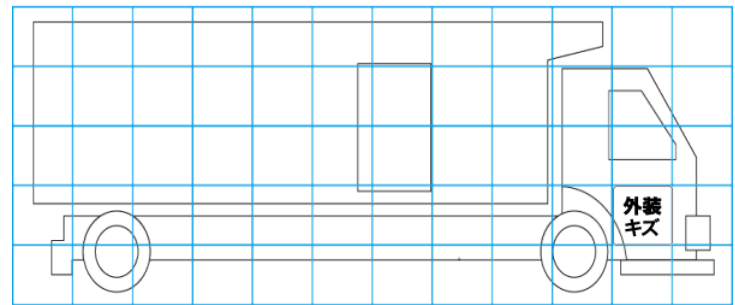
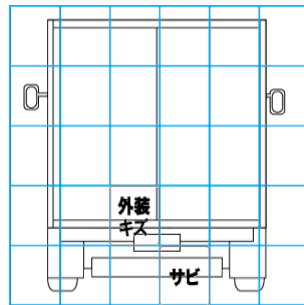
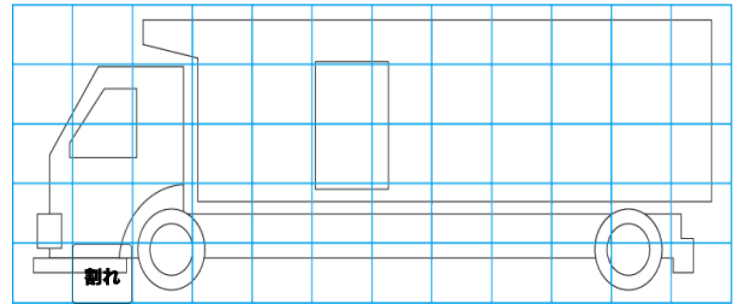
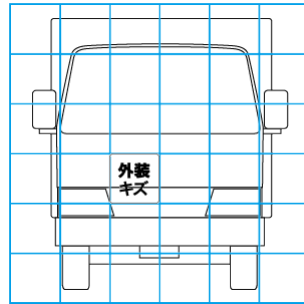

| 【外装】 | | | | | 【ボデー内】 | | | | | |
|------|-------|----|-----|----|--------|----|------|-------|-------|-----|
| 外装キズ | 外装へこみ | うき | 曲がり | サビ | 補修跡 | 割れ | 庫内キズ | 庫内へこみ | 庫内穴あき | 床汚れ |