

車両情報				
車名	初年度登録	型式	形状	車台番号
三菱ふそう	平成30年4月	TPG-FEB50	アルミウイング	FEB50-561708
走行	馬力	シフト	ブレーキ	ボディ内寸
132,041km	150PS/110KW	M/T 5速	ハキューム	長: 4,340 mm 幅: 2,090 mm 高: 1,830 mm 門高: 1,800 mm

◎: 良好 ○: 通常走行問題なし △: 要修理 /: 装備無し ※あくまでも当社判断基準によるものです

エンジン			電装関係			キャビン								
点検項目	結果	状態	点検項目	結果	状態	点検項目	結果	状態						
異音	◎		エアコン	◎		シート	○	擦れ、汚れ						
オイル混入	◎		スターター	◎		ヘッドライト	◎	ハロゲン						
オイル漏れ	◎		オルタネーター	◎		ウィンカー	◎							
水混入	◎		P/W (運転席)	◎		ワイパー	◎							
水漏れ	◎		P/W (助手席)	◎		ミラー	◎							
燃料漏れ	◎		坂道発進装置	/		走行関係								
排気	◎		異常ランプ	◎					点検項目	結果	状態			
マフラー	◎		オーディオ	◎	社外品	リーフサス	◎							
ターボ	◎		バックカメラ	◎	カラー	エアサス	/							
冷却水吹返	◎		電格ミラー	◎		パワステ	◎							
ミッション			ETC	◎	2.0	ハンドル	○	擦れ						
			点検項目	結果	状態	燃料タンク	◎	スチール 100L						
ギア鳴き	◎		上物仕様			デフ								
ギア抜け	◎								点検項目	結果	状態	異音	◎	
クラッチ	◎		床材質	/	木材	オイル漏れ	◎							
異音	◎		上物仕様			デフ								
オイル漏れ	◎								点検項目	結果	状態	デフロック	/	
リターダ	/								上物仕様			デフ		

特記事項 キャブ内汚れキズ。ルーフ凹み。
E/Gキー1本 (スベア無)。ボディキー1本。キーレスリモコン1ヶ
記録簿 有 (R3/3~R6/6)

タイヤ残量				タイヤサイズ			
単位: mm							
8	8			205/70R17.5	205/70R17.5		
—	—			—	—		
8	8	7	7	205/70R17.5	205/70R17.5	205/70R17.5	205/70R17.5
—	—	—	—	—	—	—	—
スベア		7	—	スベア		205/70R17.5	—
素材: アルミ				備考:			

上物仕様			
上物名	メーカー	型式「製造番号」	年式
アルミウイング	パブコ	749S5909	平成29年
【備考】 *年式違い。引き出しフック4対。ラッシングレール2段。庫内灯2ヶ。リヤ跳ね上げ扉。左前プロテクターガタ。ウイングロック2ヶ所曲がり。			
パワーゲート/跳ね上げゲート	パブコ	PRAM10-1455N 「S80209994」	平成29年
【備考】 *年式違い。PG寸法: 全長1560mm・全幅2035mm・有効長1310mm・有効幅1880mm。最大荷重1000kg。庫内リモコン付。			
【備考】			

外装状態			
キャブコーション	フレーム番号	フレームのさび	飛石
有	確認済	無	点傷有

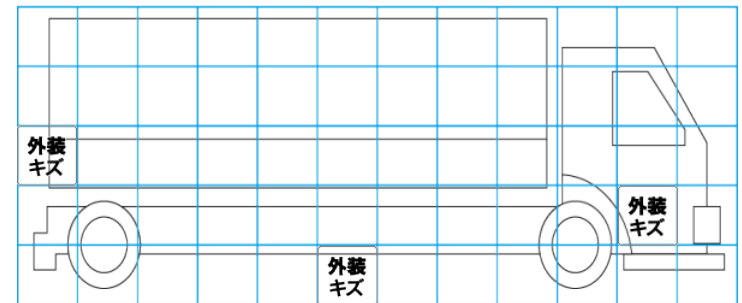
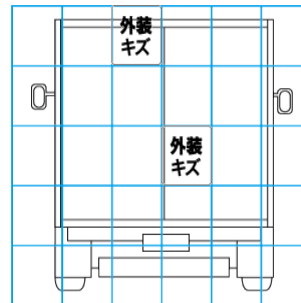
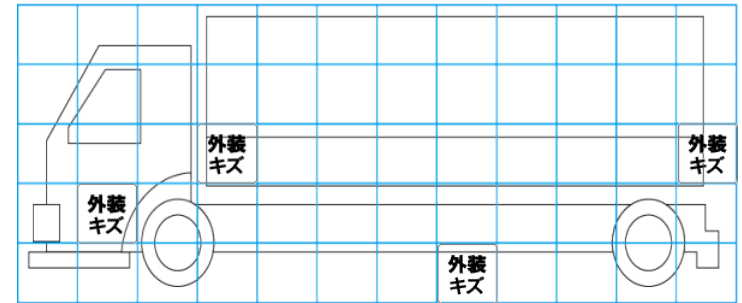
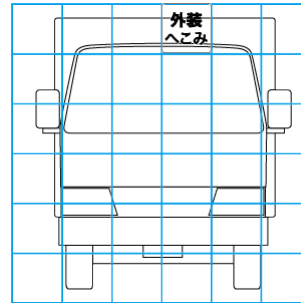

【外装】				【ボデー内】									
外装キズ	外装へこみ	うき	曲がり	サビ	補修跡	割れ	庫内キズ	庫内へこみ	庫内穴あき	床汚れ			